

AIRBOX KIT OVAL

FÜR HARLEY-DAVIDSON SOFTAIL 107Cui (2018-)



MONTAGEANLEITUNG:

Die fünf Schrauben (1) herausdrehen und den Luftfilterdeckel (2) und die Dichtung (3) entfernen.

Die drei Schrauben (4) herausdrehen.

Den Filtereinsatz (5) entfernen und dabei den Entlüftungsschlauchbaugruppe (6) aus dem Filtereinsatz ziehen.

Die Entlüftungsschlauchbaugruppe (6) von den Entlüftungsschrauben (7) entfernen.

Die Entlüftungsschrauben (7) herausdrehen, sie werden weiterhin verwendet.

Die Grundplatte (8), den Halter (9) und den Dichtungsring (10) entfernen.

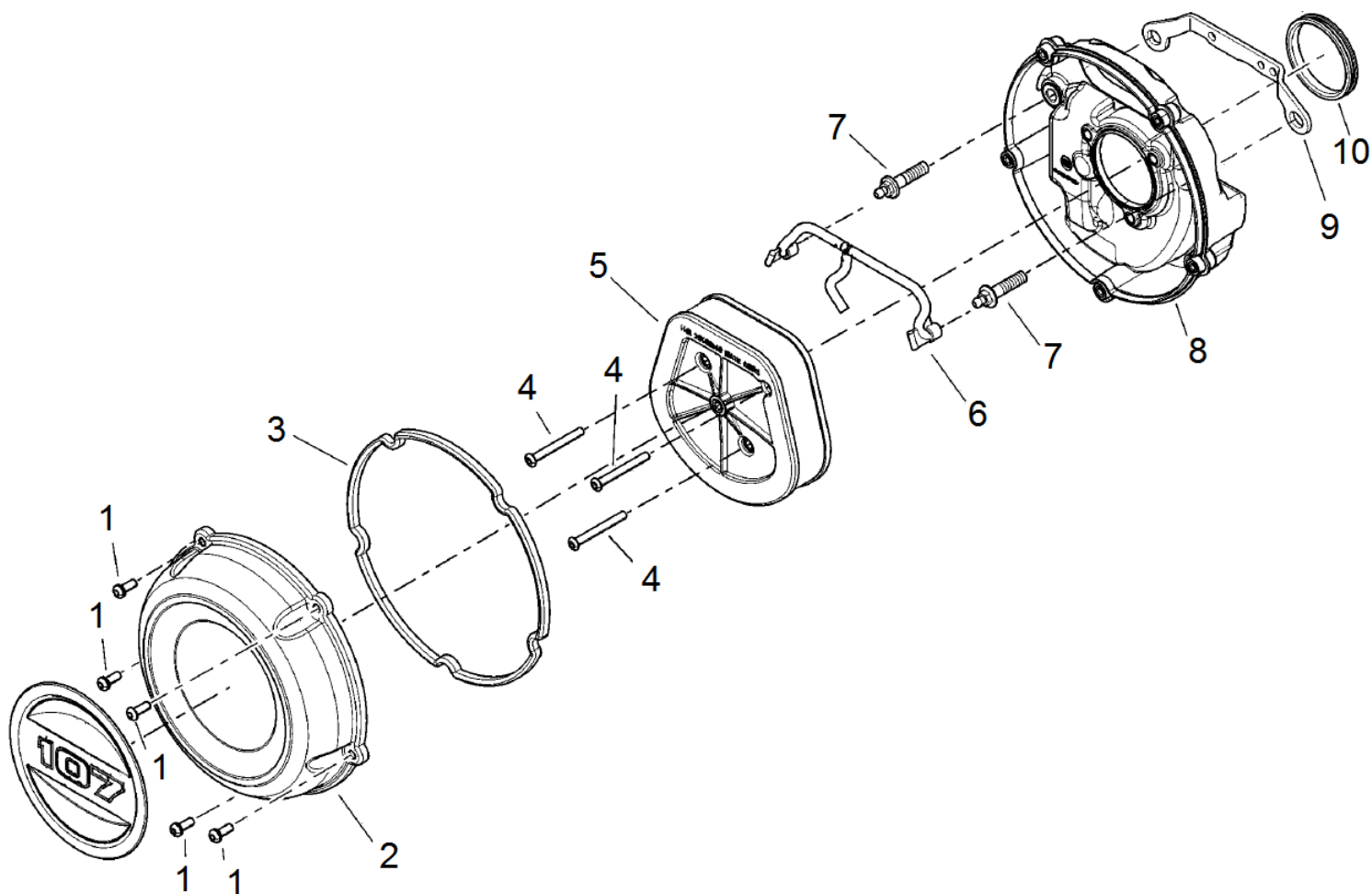

Die neue Dichtung (11) auf der Grundplatte (12) anbringen.

Gewindedichtmittel (z. Bsp. Loctite 565) auf die Gewindegänge der Entlüftungsschrauben (7) auftragen.

Die Grundplatte (12) anbringen.

Die Entlüftungsschrauben (7) einsetzen und von Hand anziehen.

Die drei Grundplattenschrauben (13) anbringen und festziehen (Anzugsmoment: 5,6–6,8Nm Torque: 50–60 in-lbs).

Die Entlüftungsschrauben festziehen (Anzugsmoment: 29,8–32,5Nm Torque: 22–24 ft-lbs).

Die Entlüftungsschläuche (14) & (15) auf den Entlüftungsschrauben anbringen.

Das Filterelement (16) und das Cover (17) zusammen mit den Schrauben (18) anbringen (Anzugsmoment: 3,0–3,6Nm Torque: 27–32 in-lbs).

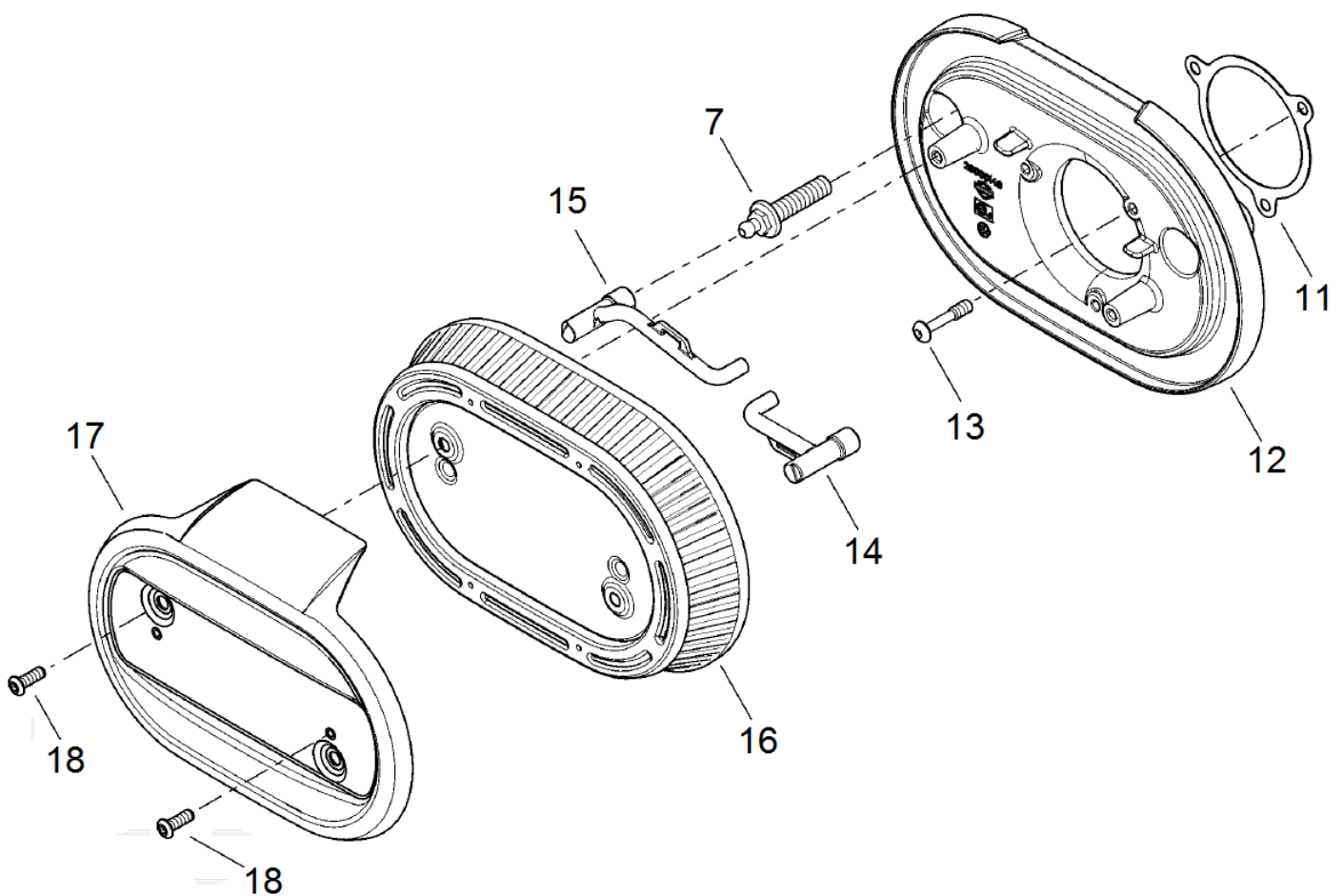

Das Thunderbike-Team wünscht viel Vergnügen.
Gute Fahrt!



Thunderbike
Güterstrasse 5
D-46499 Hamminkeln
Telefon(0049)2852 - 6777 -33
Telefax(0049)2852 - 5444
info@thunderbike.de

AIRBOX KIT OVAL

FOR HARLEY-DAVIDSON SOFTAIL 107Cui (2018-)



INSTALLATION INSTRUCTIONS:

Remove five screws (1) cover (2) and rubber seal (3).

Remove three screws (4).

Remove filter element (5) and take out the breather tube assembly (6).

Remove the the breather tube assembly (6) from breather bolts (7).

Turn out the breather bolts (7) it will be used further.

Remove backplate (8) bracket (9) and seal ring (10).

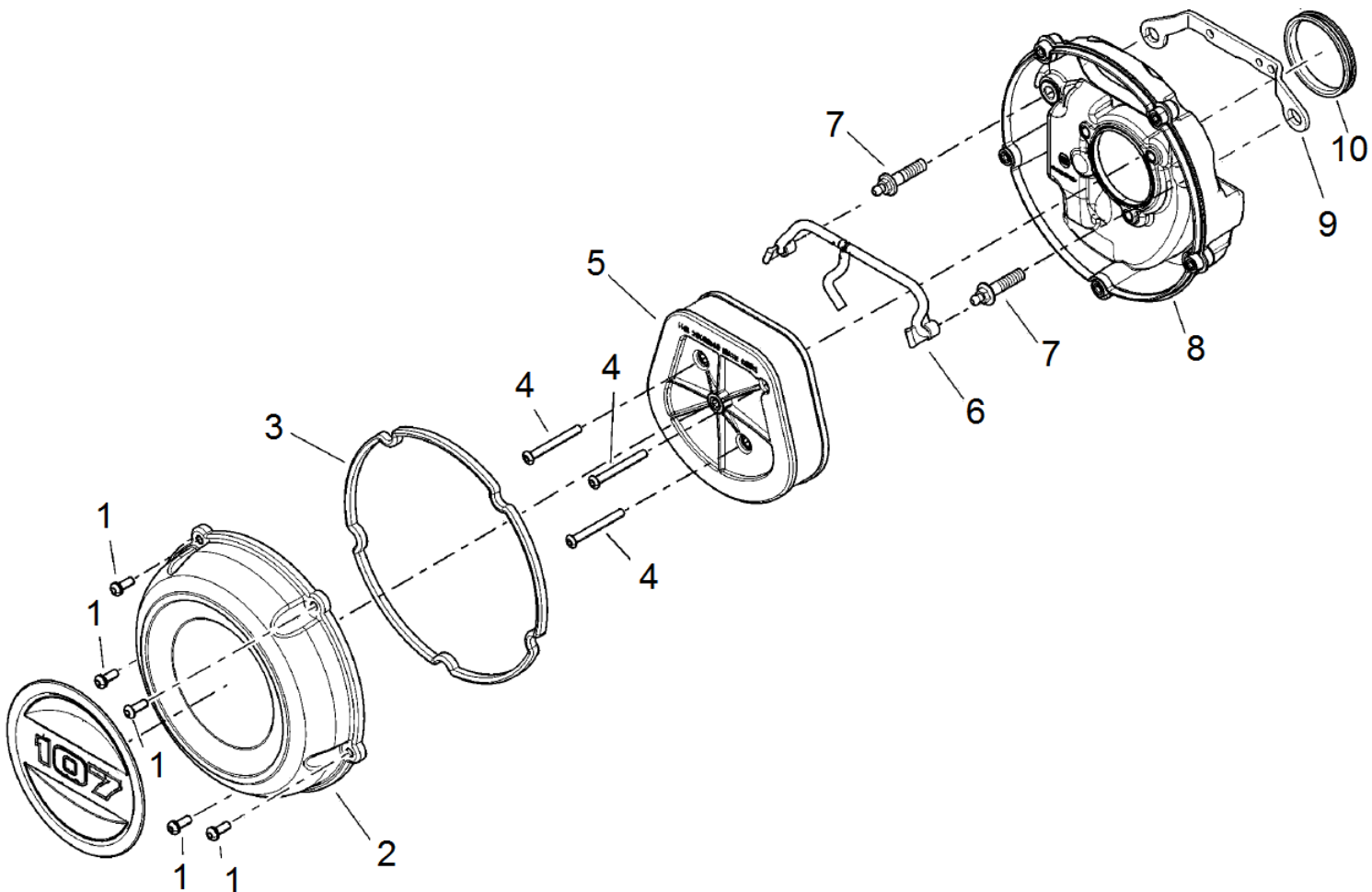

Install new seal (11) on new backplate (12).

Use threat sealant (Loctite 565) for the breather bolts (7).

Mount the backplate (12).

Install the breather bolts (7), tighten by hand.

Install the three backplate bolts (13) (Torque: 5,6–6,8Nm; 50–60 in-lbs).

Tighten the breather bolts (Torque: 29,8–32,5Nm; 22–24 ft-lbs).

Install both breather tubes (14) & (15) to breather bolts.

Mount the filter element (16) together with cover (17) by bolts (18) (Torque: 3,0–3,6Nm; 27–32 in-lbs).

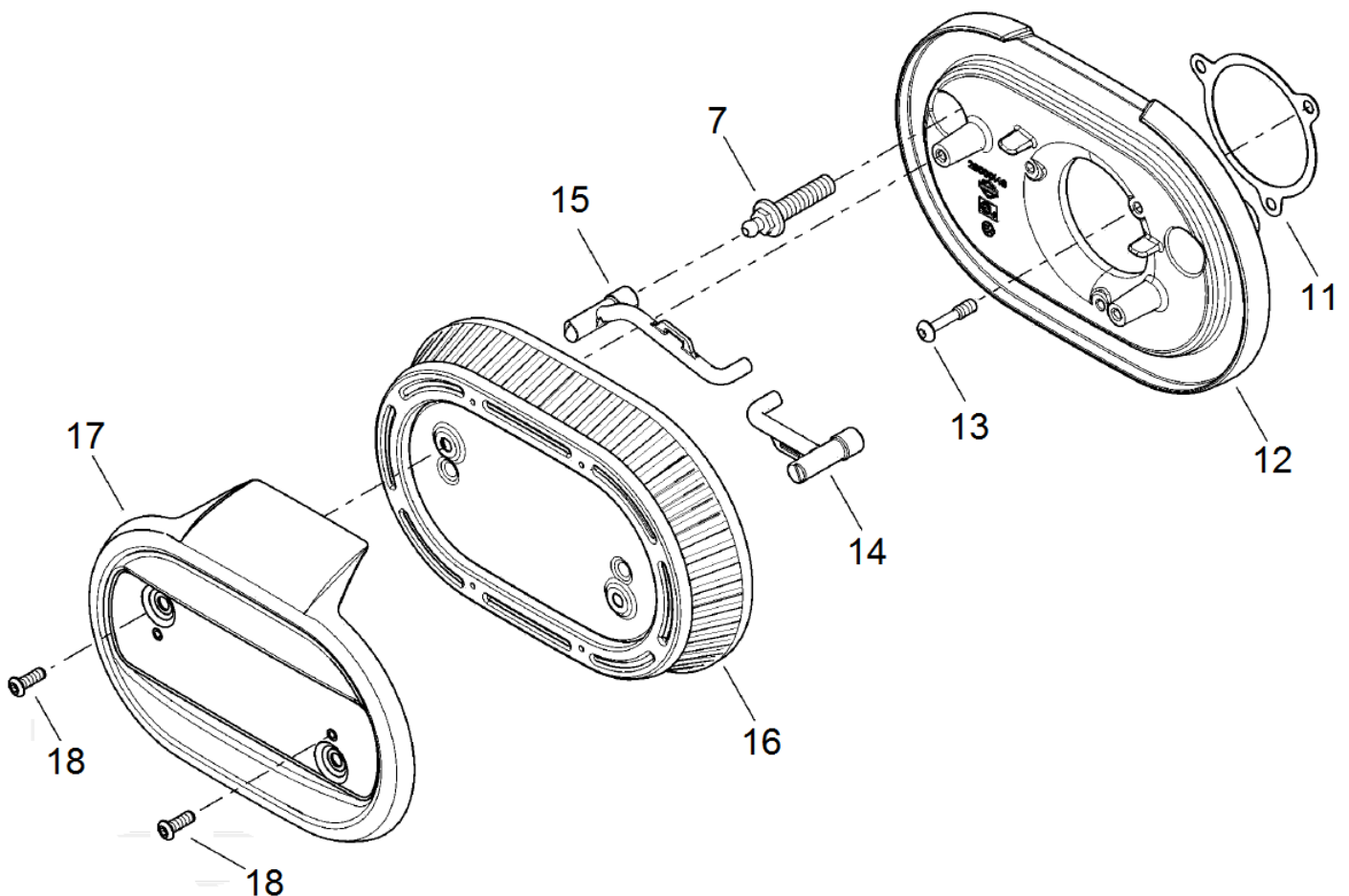

The Thunderbike team wishes you both safety and fun.
Have a nice ride!



Thunderbike
Güterstrasse 5
D-46499 Hamminkeln
Telefon (0049) 2852 - 6777 - 33
Telefax (0049) 2852 - 5444
info@thunderbike.de