

BREMSEN-KIT „RADIAL“

FÜR HARLEY-DAVIDSON SPORTSTER S (2021-)
MIT GABELUMBAU „PRO PERFORMANCE“



PACKLISTE:

Menge	Beschreibung
1	Bremszange rechts
1	Bremsleitung mit Verteiler
1	Hauptbremszylinder (umgebaut)

MONTAGEANLEITUNG:

Entleeren Sie das vordere Bremssystem und demontieren Sie den Hauptbremszylinder.
Verpacken Sie diesen gut und senden Sie uns diesen zum Umbau zu.

Montieren Sie den beiliegenden Bremsleitungshalter an den oberen Kühlerbefestigungen (1).

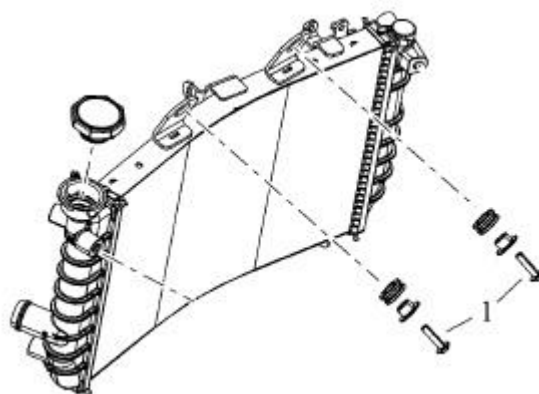

Verlegen Sie die beiliegende Bremsleitung vom ABS-Block links am Tank entlang und fixieren Sie die Leitung mit der beiliegenden RSGU-Schelle am Halter.

Montieren Sie den originalen sowie den beiliegenden Bremssattel an den radialen Gabelfüßen und ziehen Sie die Schrauben mit 45Nm fest.

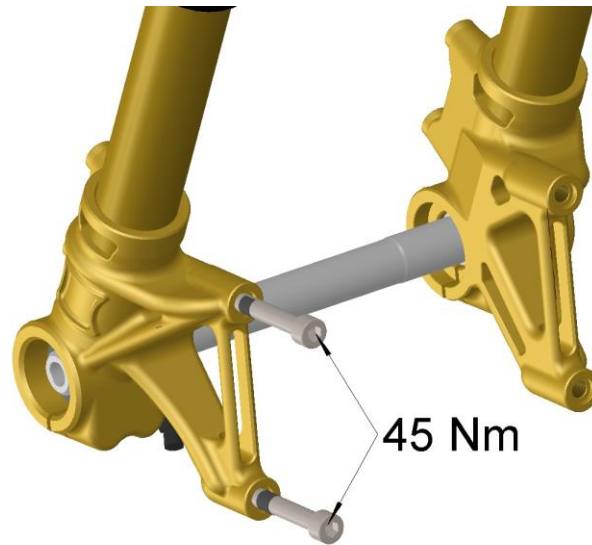

Installieren Sie das komplette vordere Bremssystem und montieren Sie den umgebauten Hauptbremszylinder gemäß den Herstellerangaben.

Verlegen Sie die vorderen Bremsleitungen und das ABS-Sensorkabel so, dass diese beim Ein- und Ausfedern nicht geknickt oder beschädigt werden!



Entlüften und prüfen Sie die Funktion des Bremssystems und entlüften Sie es gegebenenfalls erneut!

Überprüfen Sie alle Schraubverbindungen während und nach der ersten Probefahrt!

Das Thunderbike-Team wünscht viel Vergnügen.
Gute Fahrt!



THUNDERBIKE

Güterstraße 5
46499 Hamminkeln
Germany

Phone: +49 2852 6777 80
Mail: info@thunderbike.de

BRAKE CALIPER KIT “RADIAL”

**FOR HARLEY-DAVIDSON SPORTSTER S (2021-)
WITH FORK-COVERSION-KIT “PRO PERFORMANCE”**



PACKING LIST:

Amount	Item
1	Brake caliper right
1	Brake line
1	Brake master cylinder (converted)

MOUNTING INSTRUCTIONS:

Drain the front brake system and remove the front brake master cylinder. Send us the master cylinder for conversion.

Install the included brake line bracket to the upper mounting screws (1) of your radiator.

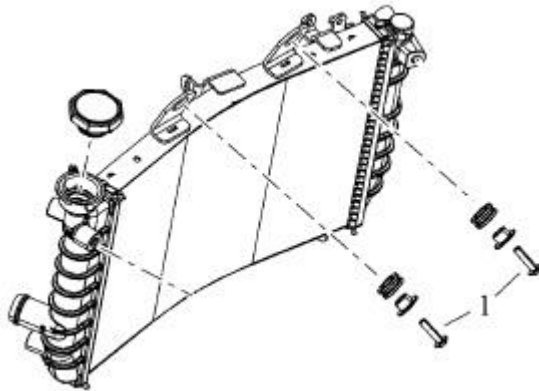

Relocate the included brake line from ABS control unit on the left side underneath the fuel tank and mount it to the bracket using the included RSGU clamp.

Mount the oem and the included brake caliper to the fork and tighten the screws with 45Nm (33 ft-lbs) torque.

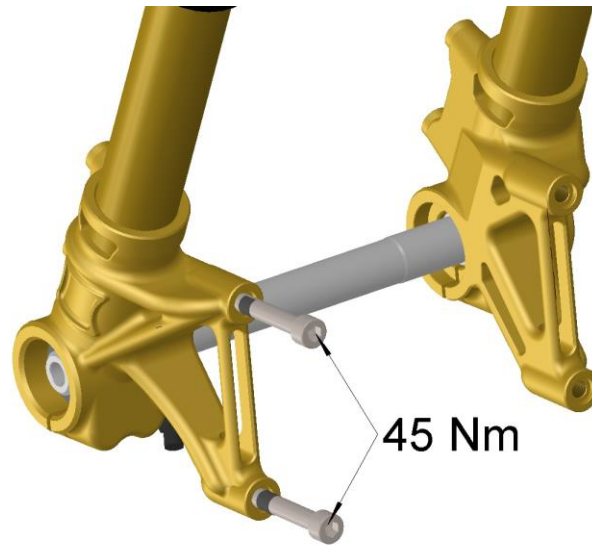

Install the complete front brake system and install the front brake master cylinder according to the manufacturer's instructions.

Relocate the brake lines and the ABS sensor wire in a way they won't get damaged!



Bleed and check the function of your brake system.
Bleed it again, if necessary!

Check all bolted connections during and after the first test ride!

The Thunderbike team wishes you fun with your new parts.
Have a nice and safe ride!



THUNDERBIKE

Güterstraße 5
46499 Hamminkeln
Germany

Phone: +49 2852 6777 80
Mail: info@thunderbike.de