

**HECKFENDER „STEEL“
FÜR HARLEY-DAVIDSON SPORTSTER (XL2)**



MONTAGEANLEITUNG:

Bocken Sie das Fahrzeug unter dem Rahmen so auf, dass es sicher steht und das Hinterrad entlastet ist.

Demontieren Sie die Sitzbank und lösen Sie die Elektrik-Steckverbindung zur hinteren Beleuchtung.

Entfernen Sie die oberen Stoßdämpferschrauben, die Fenderstruts, das Heckteil und die Stoßdämpfer.

Trennen oder sägen Sie die Rahmenausleger, wie im Bild ab, entgraten Sie die Schnittkanten und lackieren Sie die Schnittflächen.

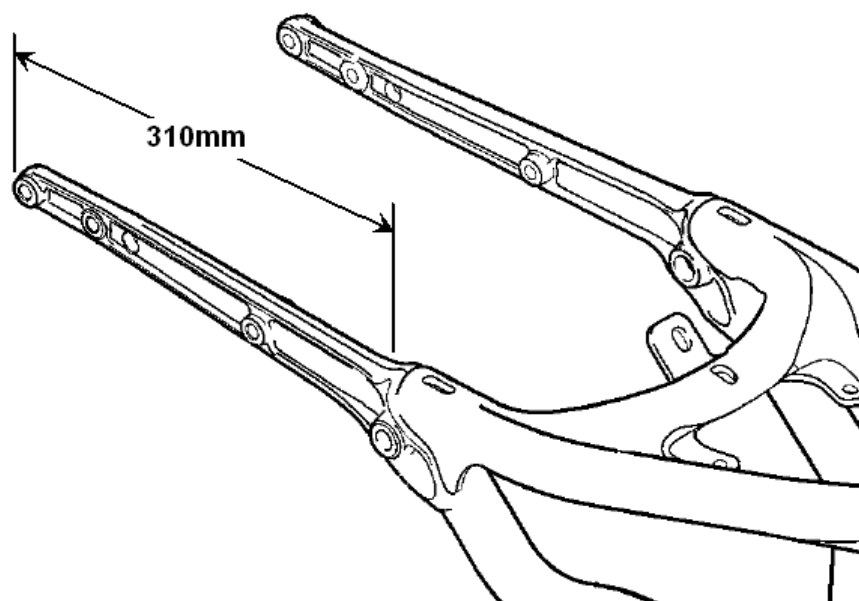

Setzen Sie den Heckfender auf, und fixieren Sie ihn provisorisch mit den beiden Stoßdämpferschrauben am Rahmen.



Prüfen Sie, ob das Rad ausreichend freigängig ist.

Markieren Sie anschließend die Position des mittigen Befestigungslochs am Heckfender.

Bohren Sie an der Markierung ein 11mm-Loch in den Heckfender.

Fixieren Sie den Heckfender mittig mit der Linsenkopfschraube und Mutter, montieren Sie die Stoßdämpfer und prüfen Sie erneut die Freigängigkeit.

Bei gekürzten Stoßdämpfern oder ungewöhnlichen Rad-Reifenkombinationen kann es nötig werden Anschlagbegrenzer zu montieren, damit es beim Durchfedern nicht zu einem Kontakt von Reifen und Heckfender kommt!

Bringen Sie die Bohrungen für Beleuchtung, Blinker, Kennzeichen- und Sitzbefestigungen an und bauen Sie den Heckfender wieder ab.



Erst jetzt sollte das Heckteil lackiert werden!

Befestigen Sie Beleuchtung, Blinker, Kennzeichen und Sitz.

Schließen Sie die Beleuchtungseinrichtungen an das Bordnetz an.

Überprüfen Sie alle Verschraubungen des Heckfenders und der Stoßdämpfer nach der endgültigen Montage und nach der ersten Probefahrt!

Bringen Sie vor der Vorführung zur Eintragung in den Kfz-Brief den Typenaufkleber, auf dem Querträger unter dem Sitz, an (nicht das Etikett vom Trägerpapier, sondern umgekehrt, das Papier vom Etikett abrollen).

**Das Thunderbike-Team wünscht viel Vergnügen.
Gute Fahrt!**



Thunderbike
Güterstrasse 5
D-46499 Hamminkeln
Telefon (0049) 2852 - 6777 - 33
Telefax (0049) 2852 - 5444
info@thunderbike.de

REAR FENDER "STEEL"
FOR HARLEY-DAVIDSON SPORTSTER (XL2)



INSTALLATION INSTRUCTIONS:

Lift up the motorcycle on the rear frame end till the wheel loose contact to the floor. Make sure the motorcycle is secure and there is no danger of it falling or rolling!

Remove the seats and disconnect the plug socket to rear lightening.

Remove the upper damper bolts the struts, the fender and the dampers.

Cut off the rear frame arms (see pictures below) and grind the generated areas.

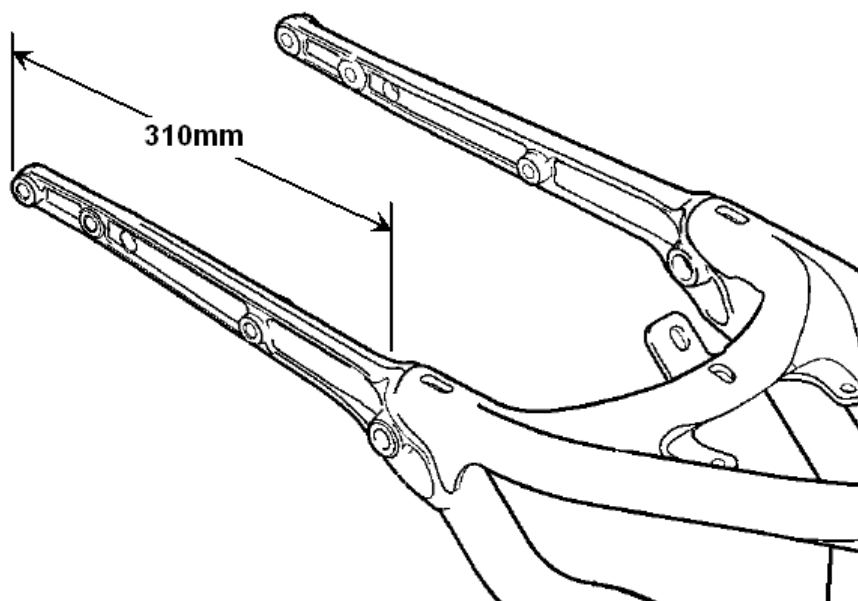

Paint the worked areas for rust protection.



Position the fender to the frame and fix it temporary with the two damper bolts.



Make sure there is enough space for the wheel.

Mark the position of the middle bracket to the fender.

Drill a 11mm-hole at the marked position.

Mount the fender to the middle bracket with the lens head screw and nut.

Install the dampers and check again there is enough space for the wheel.

In case of shortened dampers or unusual tire wheel combinations it may be necessary to use damper limiters to prevent wheel to fender contact!

Drill holes to the fender for the installation of lightening, blinkers, license plate and seat.

Remove the fender and do the paintjob.



Install the fender again and mount lightening, blinkers, license plate and seat.

Connect all lightings and blinkers to the wiring.

**Doublecheck all nuts and bolts and look for any contact of wheel and fender!
Making sure everything is safe and secure before and after test drive!**

Stick the label onto a visible position.

**The Thunderbike team would like you to be careful when riding with your new fender.
We wish you both safety and fun.**

Have a nice ride!



Thunderbike
Güterstrasse 5
D-46499 Hamminkeln
Telefon (0049) 2852 - 6777 - 33
Telefax (0049) 2852 - 5444
info@thunderbike.de