

HECKFENDER „STEEL“

FÜR HARLEY-DAVIDSON ROCKER/C UND BREAKOUT (-2017)



LIEFERUMFANG:

- 1 Heckteil
- 4 Linsenkopfschrauben
- 4 Unterlagscheiben Alu
- 16 Distanzscheiben
- 2 Schrauben und Scheiben
- 1 Schwingenanschlag mit Schrauben und Scheiben
- 1 Schwingenanschlaggummi
- 4 Distanzstücke für Schwingenanschlag (1, 2 und 3mm stark)
- 1 Rücklichteinsatz (nur #72-72-125/#72-72-129)
- 2 Blinkereinsätze (nur #72-72-129)
- 1 Blink-Frequenzgeber (nur #72-72-125/#72-72-129)
- 1 Kennzeichnungsaufkleber
- 1 Gutachten

MONTAGEANLEITUNG:

Bocken Sie das Fahrzeug so auf, dass es sicher steht und das Hinterrad entlastet ist.

Demontieren Sie die Sitzbank und lösen Sie die Elektrik-Steckverbindung zur hinteren Beleuchtung.

Bauen das Heckteil mitsamt der Fenderstruts ab.

Trennen oder sägen Sie die hervor stehenden Gewindeblöcke (Pfeile) wie im Bild ab, so dass eine ebene Fläche an den Rahmenseiten entsteht.

Schleifen Sie die Schnittkanten glatt und lackieren Sie die Schnittflächen.

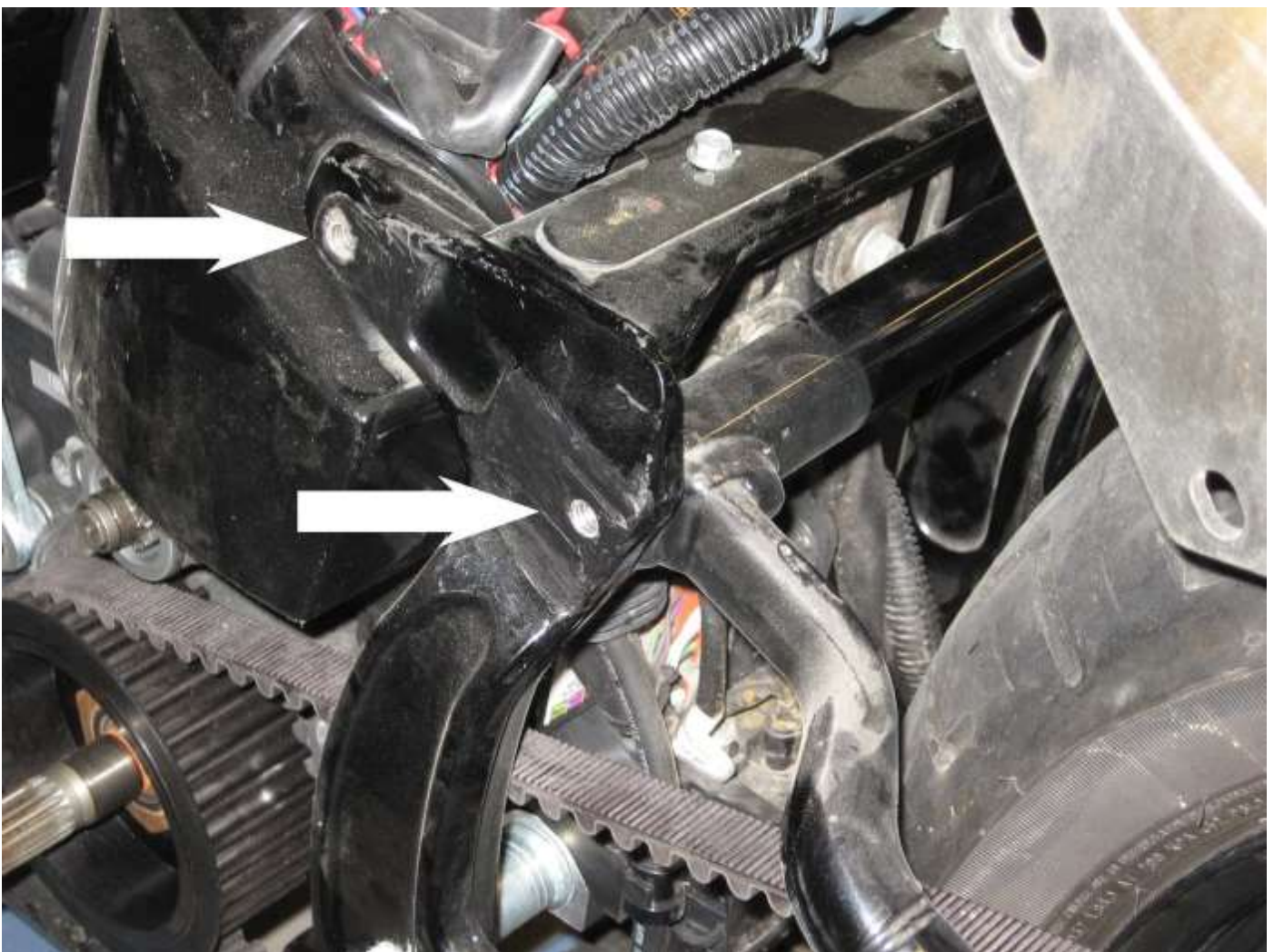

Nehmen Sie die Batterie aus dem Batteriekasten, entfernen Sie den Batteriekasten und setzen Sie die Batterie wieder ein.

Schieben Sie die ECM senkrecht zwischen die Batterie und den hinteren Spritzschutz und verlegen Sie die Kabel so, dass diese nicht geknickt oder gequetscht werden.

Setzen Sie den Heckfender von oben auf, schrauben Sie ihn mit den Linsenkopfschrauben und den Alu-Unterlagscheiben an. Legen Sie dabei so viele Distanzscheiben zwischen Rahmen und Heckfender, dass der Fender seitlich zum Hinterrad ausgerichtet ist und kein großes Spiel mehr hat.

Montieren Sie den mitgelieferten Anschlagbegrenzer (1) mit Gummi an den Rahmen. Durch Unterlegen unterschiedlich vieler Distanzstücke lässt sich die Begrenzung dabei einstellen.

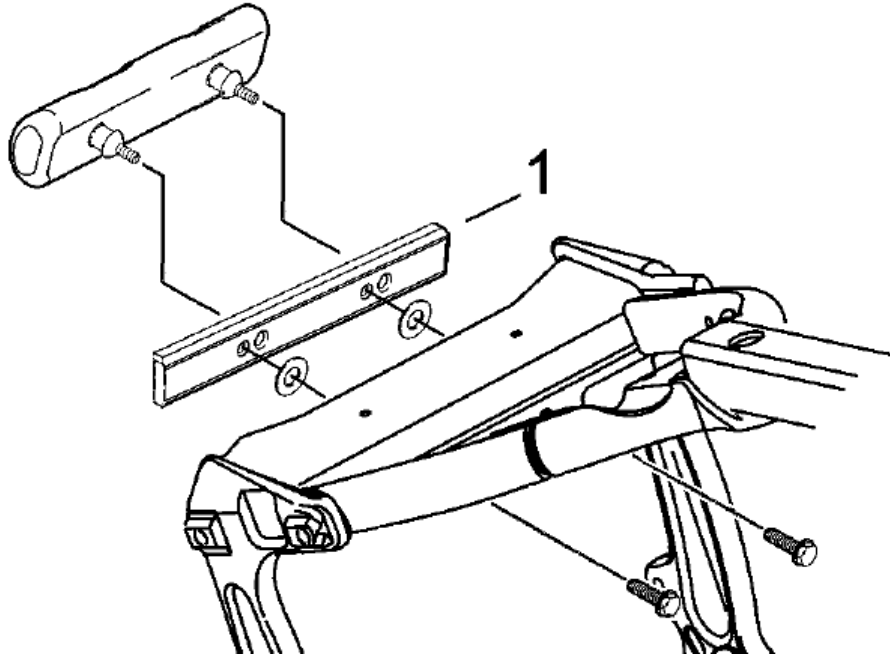

Bringen Sie die Bohrungen für Beleuchtung, Blinker, Kennzeichen- und Sitzbefestigungen an und bauen Sie den Heckfender wieder ab.

Erst jetzt sollte das Heckteil lackiert werden!

Befestigen Sie Beleuchtung, Blinker, Kennzeichen und Sitz.

Schließen Sie die Beleuchtungseinrichtungen* an das Bordnetz an.

Überprüfen Sie alle Verschraubungen des Heckfenders und der Stoßdämpfer nach der endgültigen Montage und nach der ersten Probefahrt!

Bringen Sie vor der Vorführung zur Eintragung in den Kfz-Brief den Typenaufkleber, auf dem Querträger unter dem Sitz, an (nicht das Etikett vom Trägerpapier, sondern umgekehrt, das Papier vom Etikett abrollen).

*Bei Heckfendern mit eingelassenem Rücklicht benötigen Sie zum Verbinden mit der Bordelektrik den Blinkfrequenzgeber.

Achten Sie darauf, das Bremslicht wie im Schema anzuschließen, um Fehlfunktionen des ABS zu vermeiden!

Anschlussschema mit Blink-Frequenzgeber:

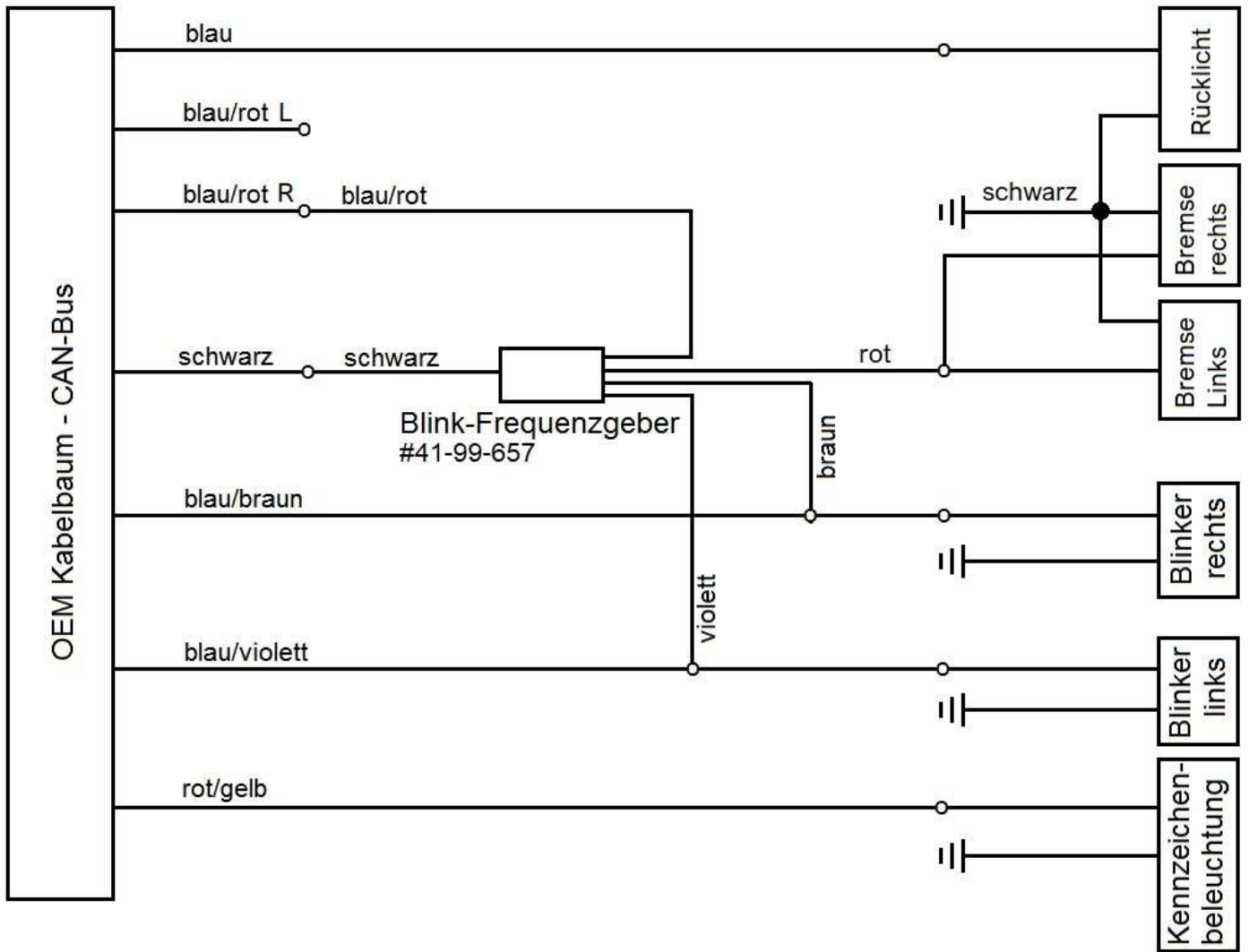

Das Thunderbike-Team wünscht viel Vergnügen.
Gute Fahrt!



Thunderbike
Güterstrasse 5
D-46499 Hamminkeln
Telefon(0049)2852 - 6777 -33
Telefax(0049)2852 - 5444
info@thunderbike.de

REAR FENDER "STEEL"

FOR HARLEY-DAVIDSON ROCKER/C UND BREAKOUT (-2017)



PACKING LIST:

- 1 Fender
- 4 Lens head screws
- 4 Aluminum washers
- 16 Washers
- 2 Allen head screws with washers
- 1 Swingarm block with screws and washers
- 1 Swingarm bumper
- 4 Spacers for swingarm block (1, 2 and 3mm thick)
- 1 Taillight (only #72-72-125/#72-72-129)
- 2 Turn signals (only #72-72-129)
- 1 Load equalizer (only #72-72-125/#72-72-129)
- 1 Label
- 1 TÜV certification

INSTALLATION INSTRUCTIONS:

Lift up the motorcycle on the rear frame end till the wheel lost contact to the floor. Make sure the motorcycle is secure and there is no danger of it falling or rolling!

Remove the seats and disconnect the plug socket to rear lightening. Remove the fender and struts.

Cut and grind the pads sideways of the frame (see arrows below) away to get a flat area here. Paint these areas for rust protection.

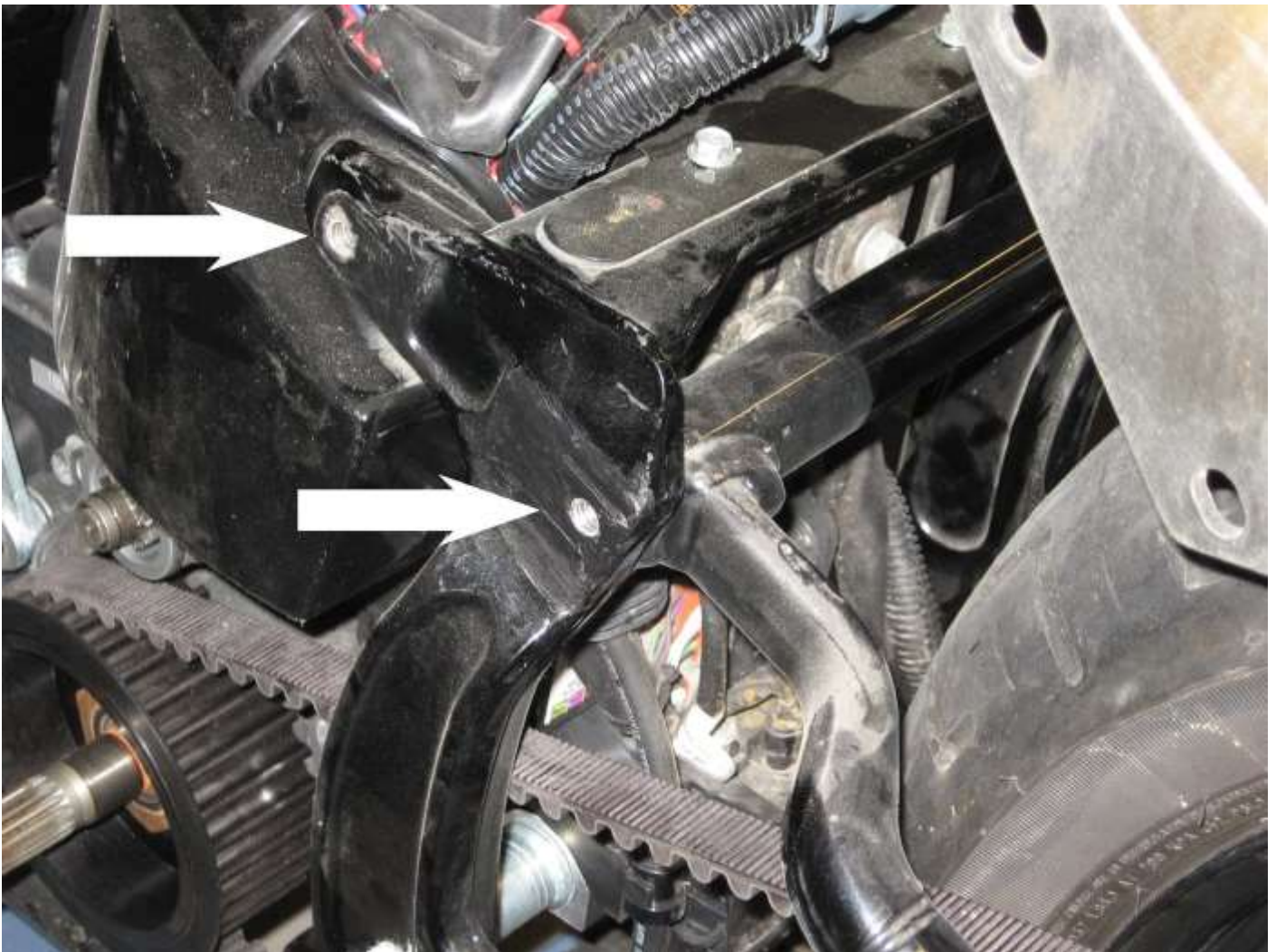

Remove the battery, remove the complete plastic battery bracket and install the battery again.

Push the ECM vertical between the battery and the rear dirt catcher. Relocate the wiring in a way that the cables won't get damaged.

Position the fender from above to the frame and fix it with the lens head screws aluminum washers. Place the 16 washers between frame and fender for lateral orientation to rear wheel.

Install the swingarm block (1) and the bumper to the frame. Adjust the block by using less or more spacers.

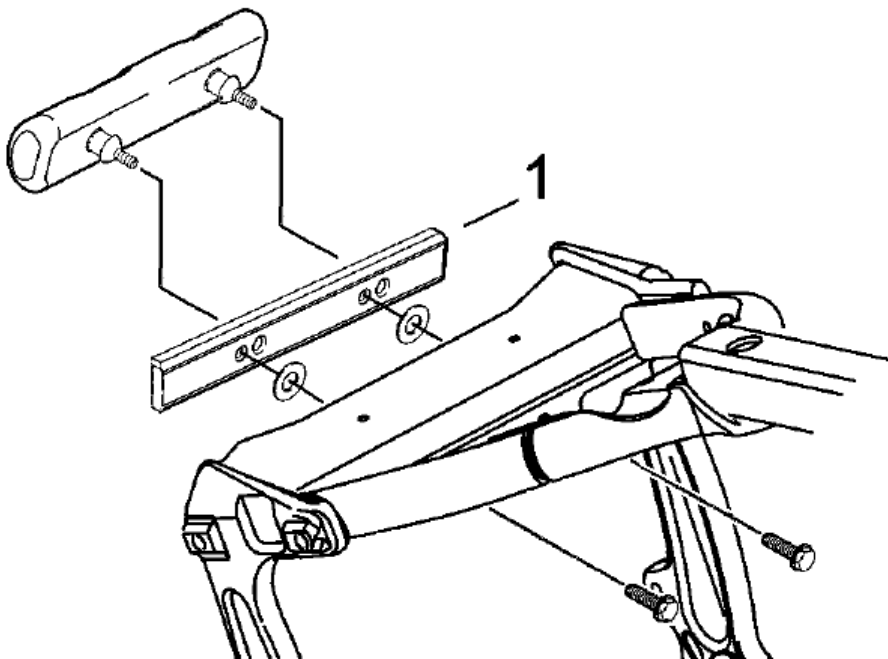

Drill borings for lighting, blinkers, license plate and seat mounting and remove the fender then.

If you are sure everything fits perfect, you can paint the fender.

Install the fender again and mount lightening*, blinkers, license plate and seat.

Connect all lightings and blinkers to the wiring.

Attention: US models (DOM) have to add wiring from plug 18B and 19B to the rear turn signals and from 40B to the taillight to separate the taillight and turn signals. Also you have to change your BCM program for HDI models by your local Harley dealer.

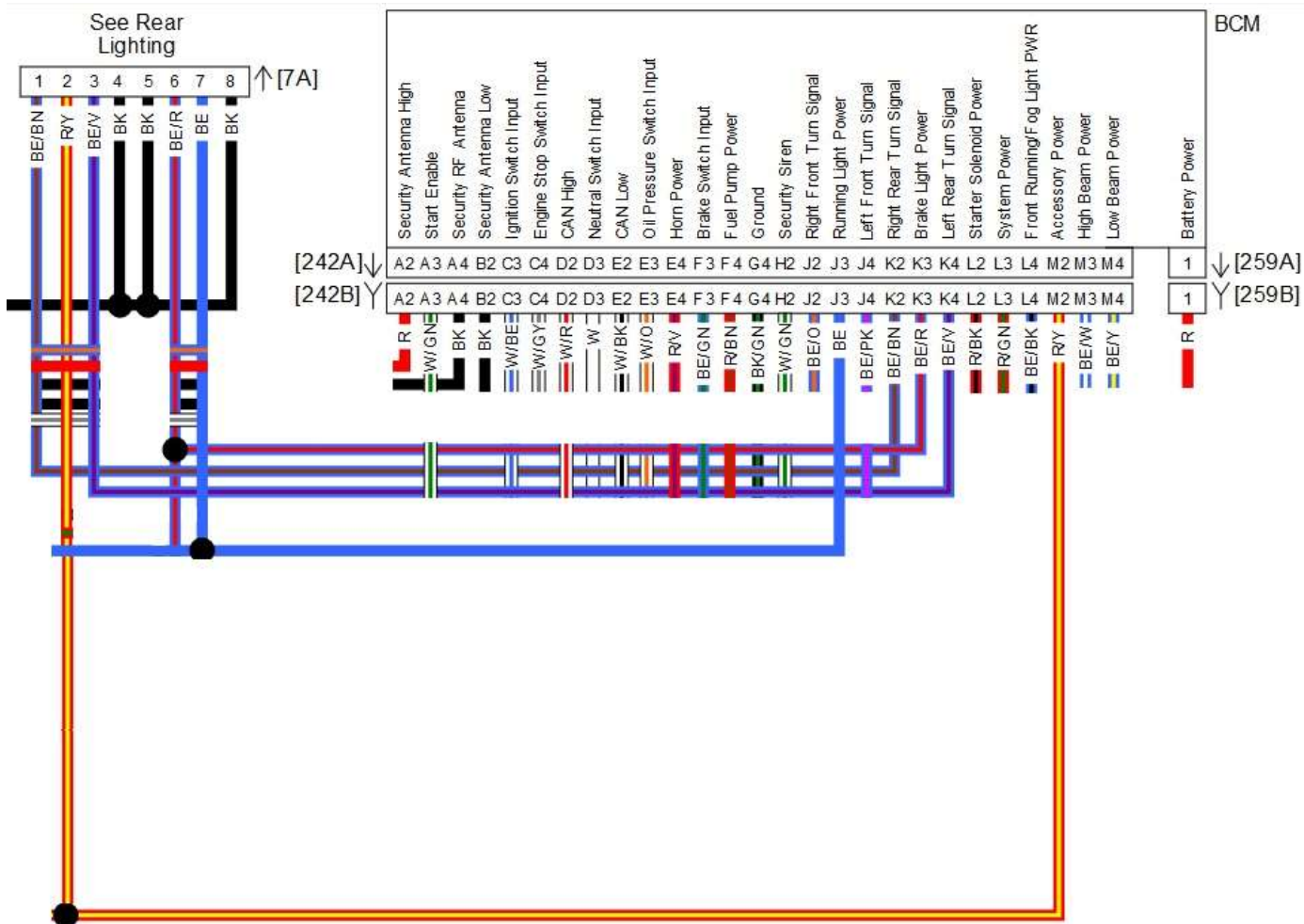

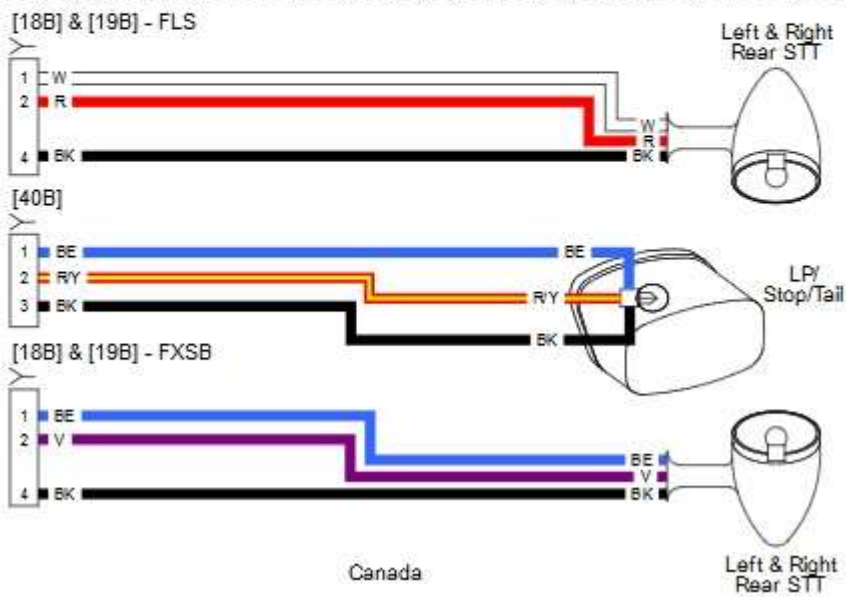
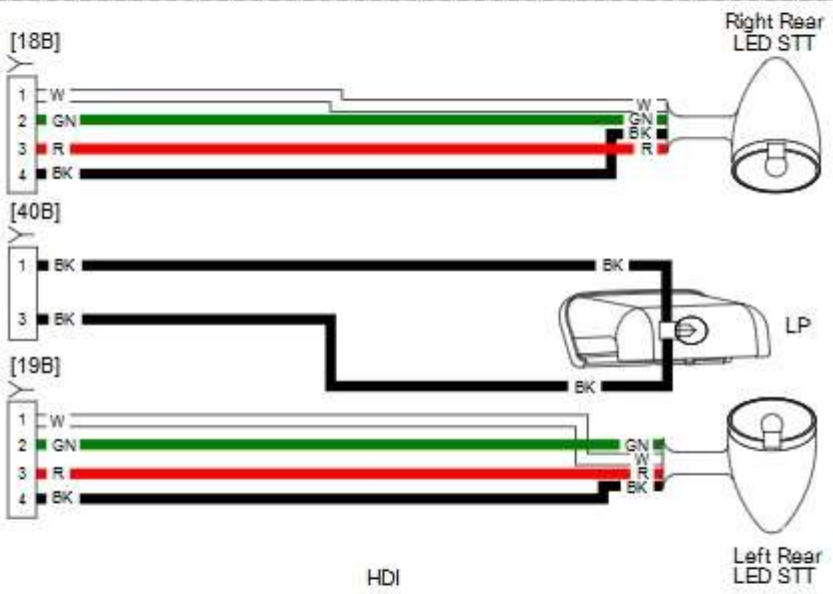
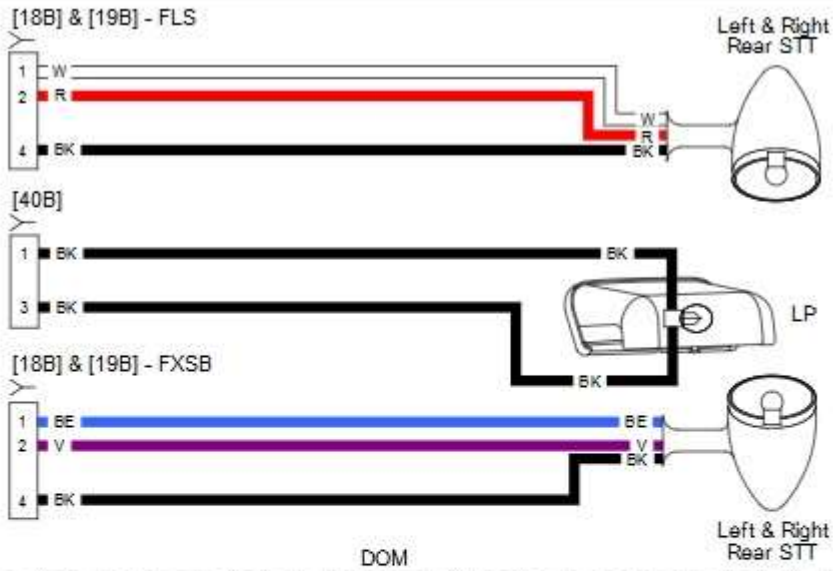

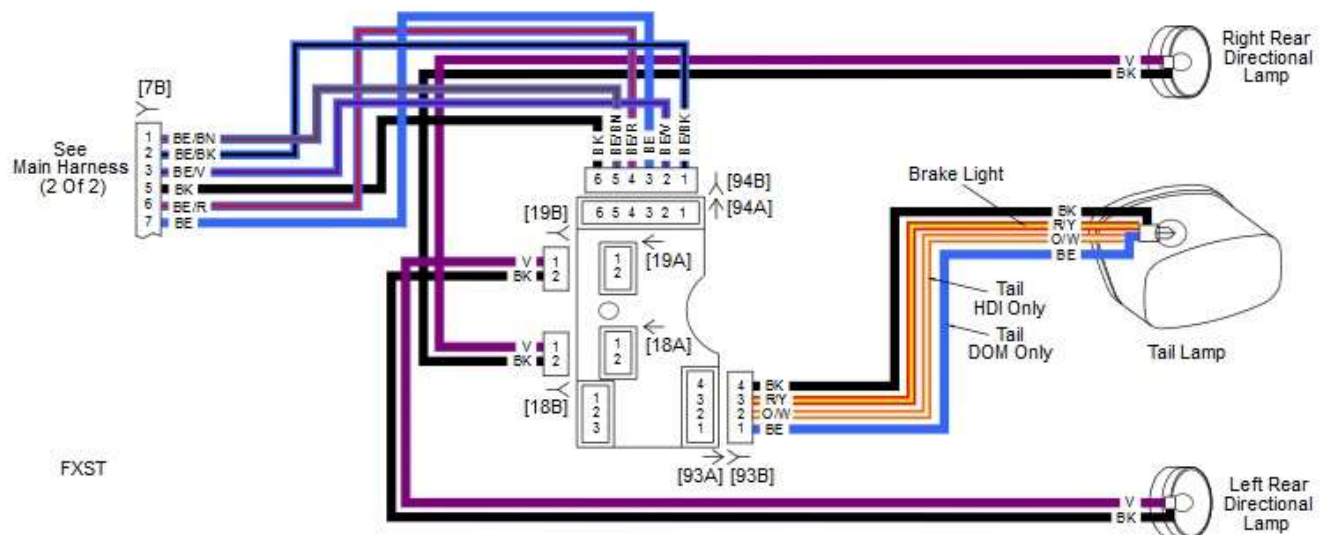
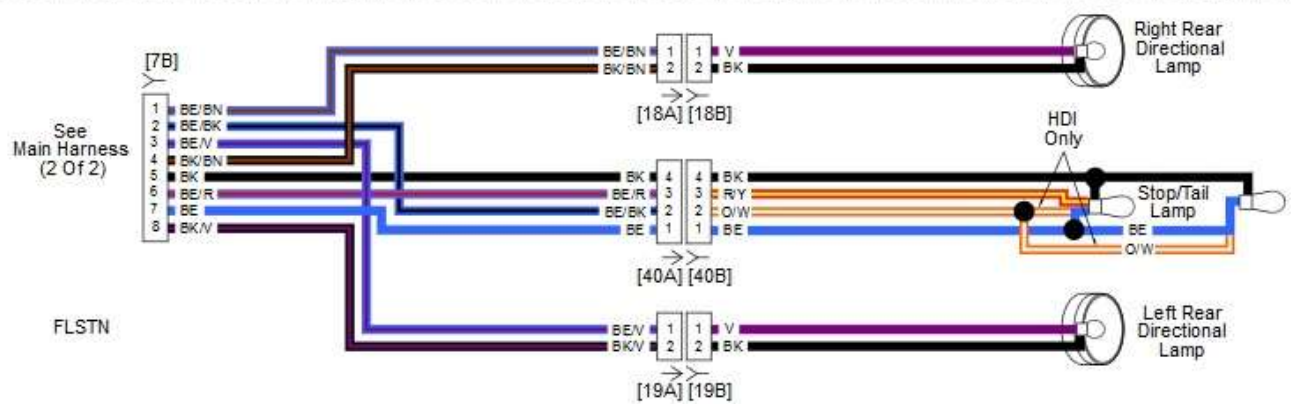
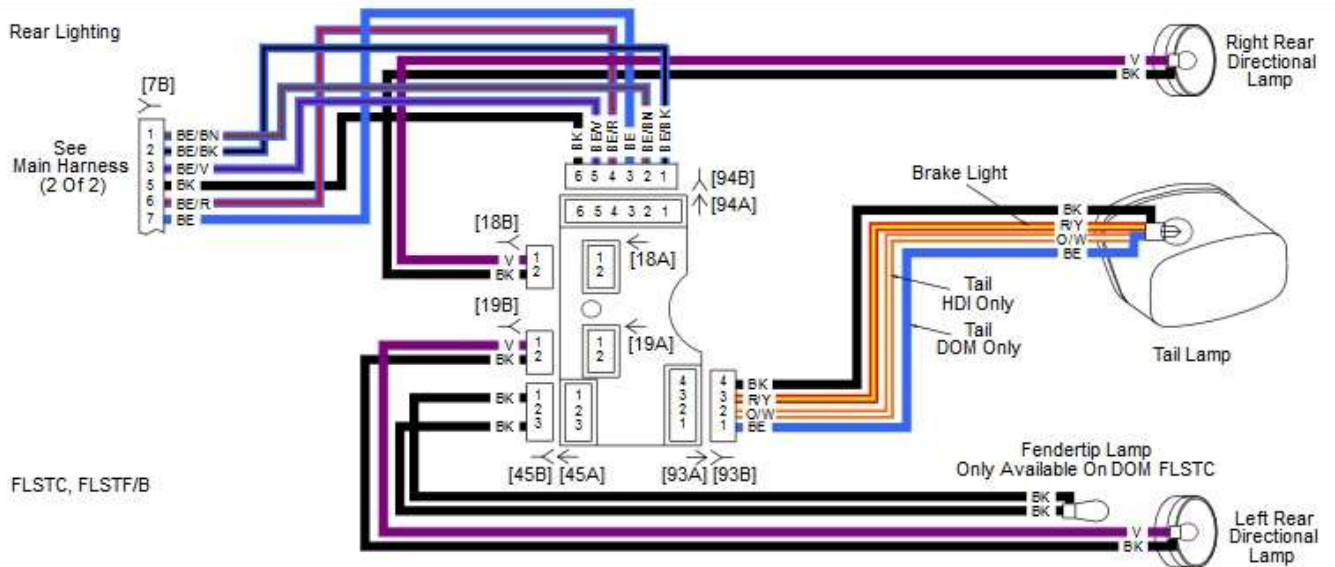

Take care to connect the brake light as shown in the scheme to prevent malfunction of ABS!

Doublecheck all nuts and bolts and look for any contact of wheel and fender! Making sure everything is safe and secure before and after test drive!

Stick the label to a visible position.

* Rear fenders with integrated taillight need a turn signal load equalizer (included) to connect it to the OEM wiring.

Wiring scheme with load equalizer:

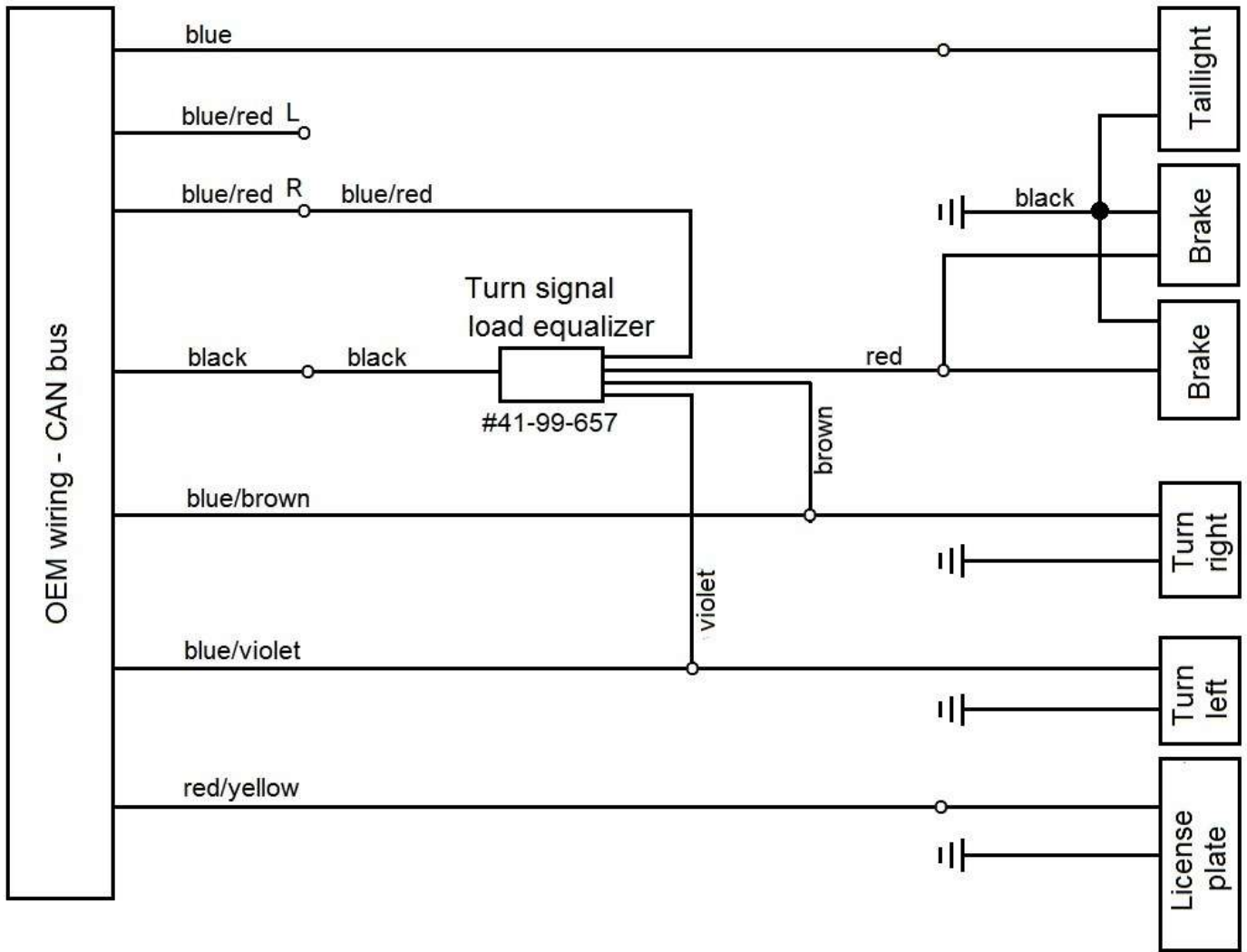

The Thunderbike team wishes you fun with your new parts.
Have a nice and safe ride!



Thunderbike
Güterstrasse 5
D-46499 Hamminkeln
Telefon(0049)2852 - 6777 -33
Telefax(0049)2852 - 5444
info@thunderbike.de