

GABELTIEFERLEGUNG

FÜR HARLEY-DAVIDSON SOFTAIL MIT 41mm-GABEL



MONTAGEANLEITUNG:

Die Gabelholme aus der Gabelbrücke ausbauen.

Original

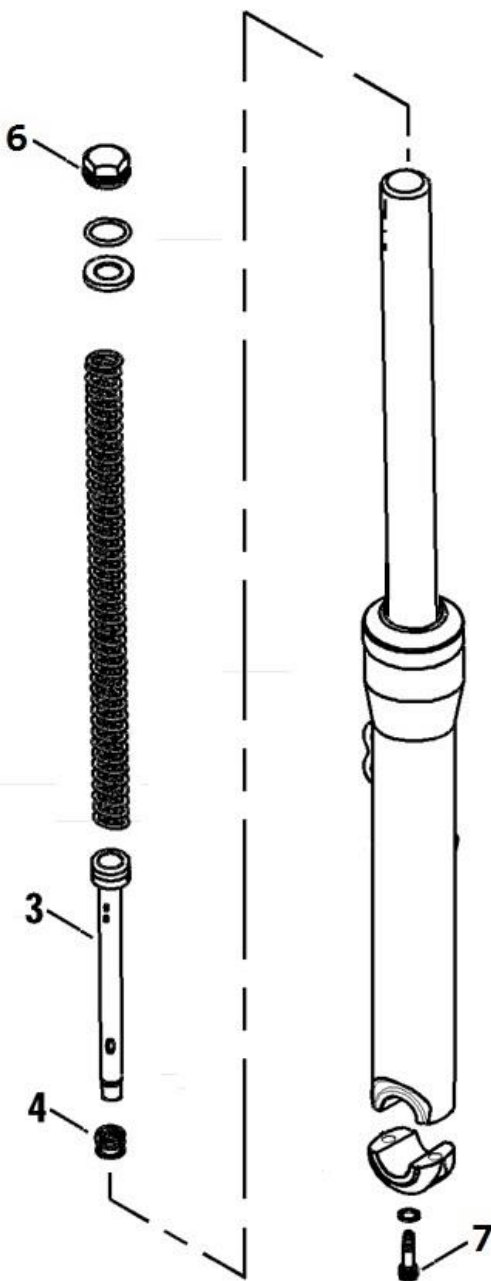

Tiefergelegt / Lowered

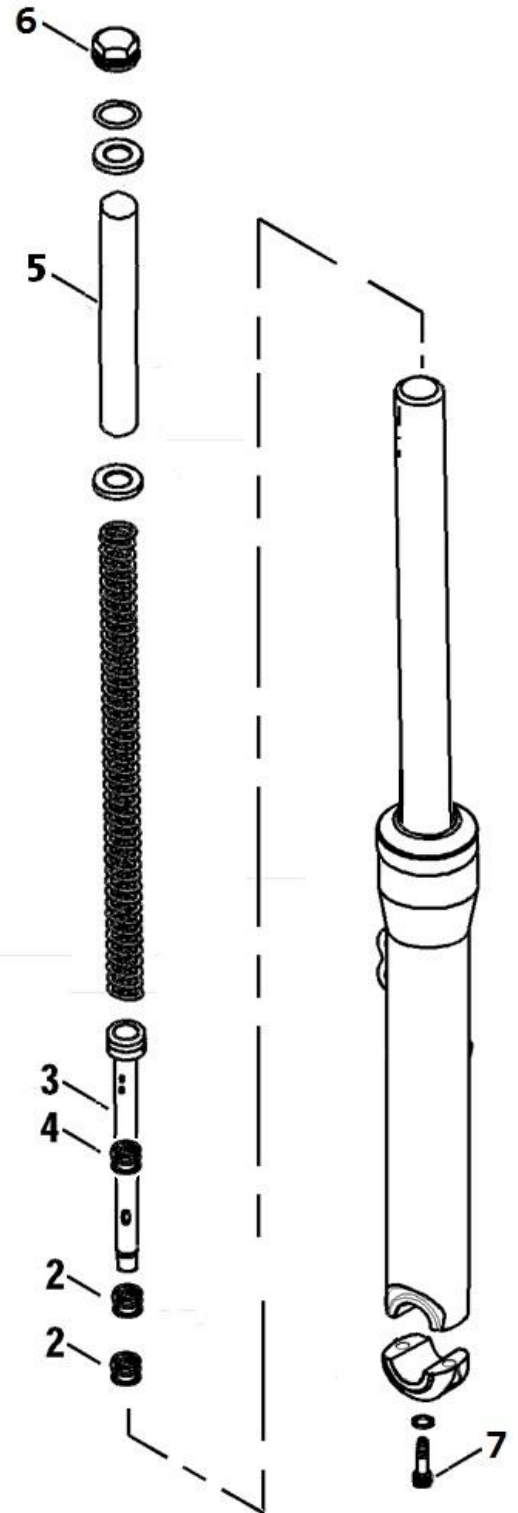

Die Verschlusschraube (6) abschrauben und die originale Gabelfeder entnehmen.
Achtung: die Feder ist sehr stark vorgespannt – der Druck auf die Verschlusschraube ist also sehr hoch!

Das Gabelöl ausgießen in ein sauberes Gefäß zur Weiterverwendung oder ordnungsgemäß entsorgen.

Die untere Dämpferschraube (7) entfernen (von der Innenseite der Achsklemmung aus) und das Dämpferrohr (3) herausnehmen.

Sie haben die Auswahl zwischen zwei verschiedenen Tieferlegungen.

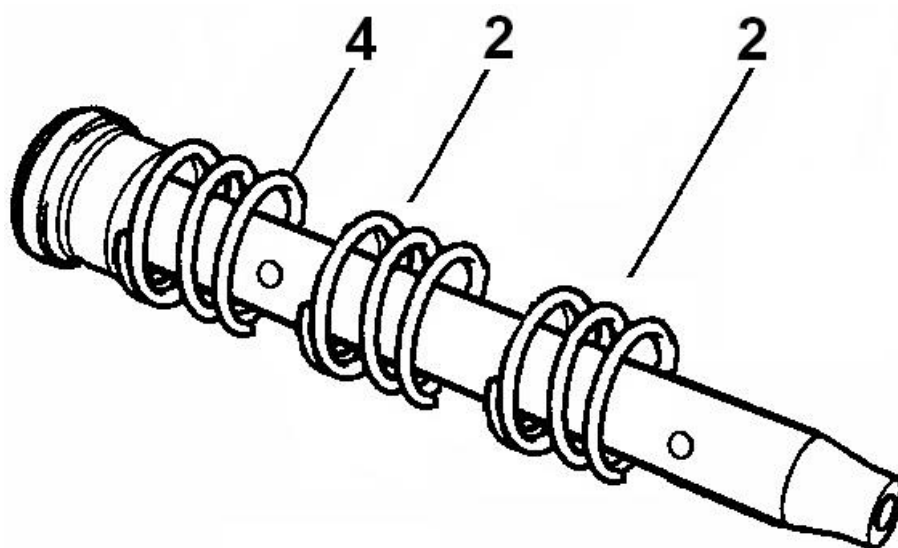

Tieferlegung	Feder 4	Feder 2	Feder 2
25mm / 1"	ja	ja	-
50mm / 2"	ja	ja	ja

Egal für welche Tieferlegung Sie sich entscheiden, immer in der Reihenfolge Originalfeder (4), danach die Tieferlegungsfeder (2) und eventuell dann zuletzt die zweite Tieferlegungsfeder (2) aufstecken.

Das Dämpferrohr mit den Federn, sowie die Tieferlegungsgabelfeder, in die Gabel einbauen. Dabei die Dämpferschraube (7) mit 14,7-25 Nm anziehen.

Eine der beiliegenden Scheiben auf die Gabelfeder legen. Die Vorspannhülse (5) soweit kürzen, dass diese bei eingebautem Dämpferrohr und eingelassener Tieferlegungsgabelfeder ca. 1/2" aus dem Standrohr herausragt.

Das aufgefangene Öl oder neues Gabelöl Harley-Davidson Typ E (entspricht etwa der Viskosität SAE 10) einfüllen.

Der Ölstand sollte 112 mm betragen (gemessen ab Oberkante Gabelholm bis zum Ölstand bei voll eingetauchtem Holm ohne Feder).
Benötigt werden ca. 395 ml Gabelöl pro Gabelholm.

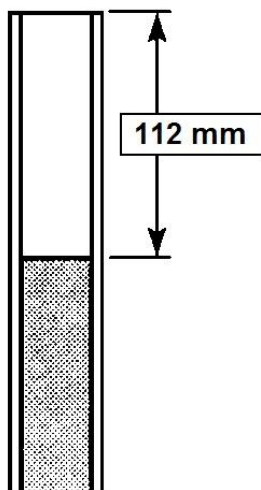

Die zweite Scheibe zwischen Vorspannhülse und Gabelverschlussstopfen legen. Die Gabel komplett montieren und wieder in die Gabelbrücke einbauen.

Überprüfen Sie alle Schraubverbindungen auf korrekten Anzug und machen Sie unbedingt eine Probefahrt! Achtung, das Fahrverhalten ändert sich!

Das Thunderbike-Team wünscht viel Vergnügen.
Gute Fahrt!



Thunderbike
Güterstrasse 5
D-46499 Hamminkeln
Telefon(0049)2852 - 6777 -33
Telefax(0049)2852 - 5444
info@thunderbike.de

FORK LOWERING KIT

FOR HARLEY-DAVIDSON SOFTAIL WITH 41mm FORK



INSTALLATION INSTRUCTIONS:

Remove the fork tubes from the triple trees.

Original

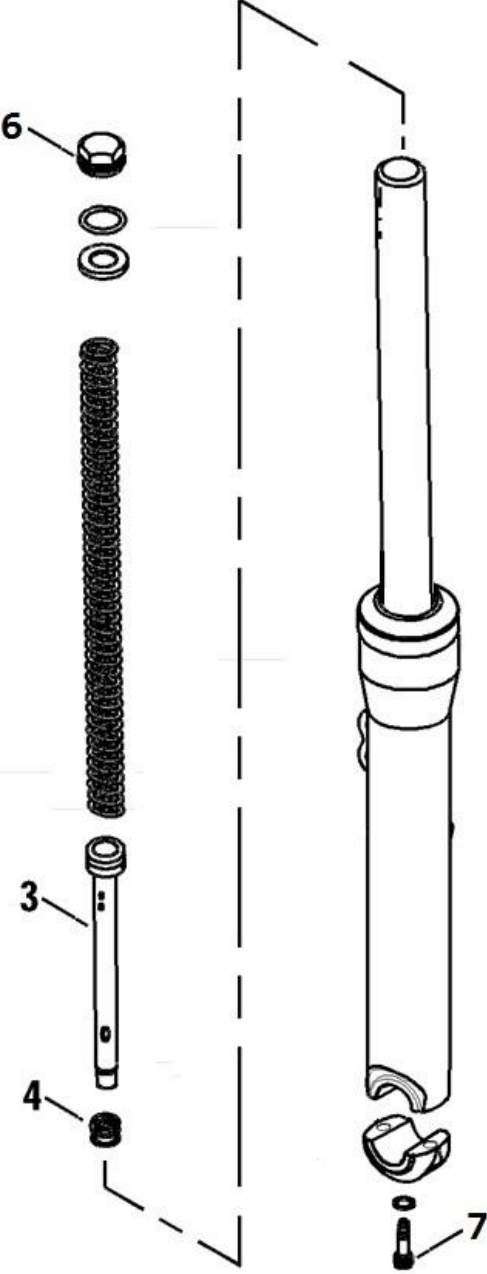

Tiefergelegt / Lowered

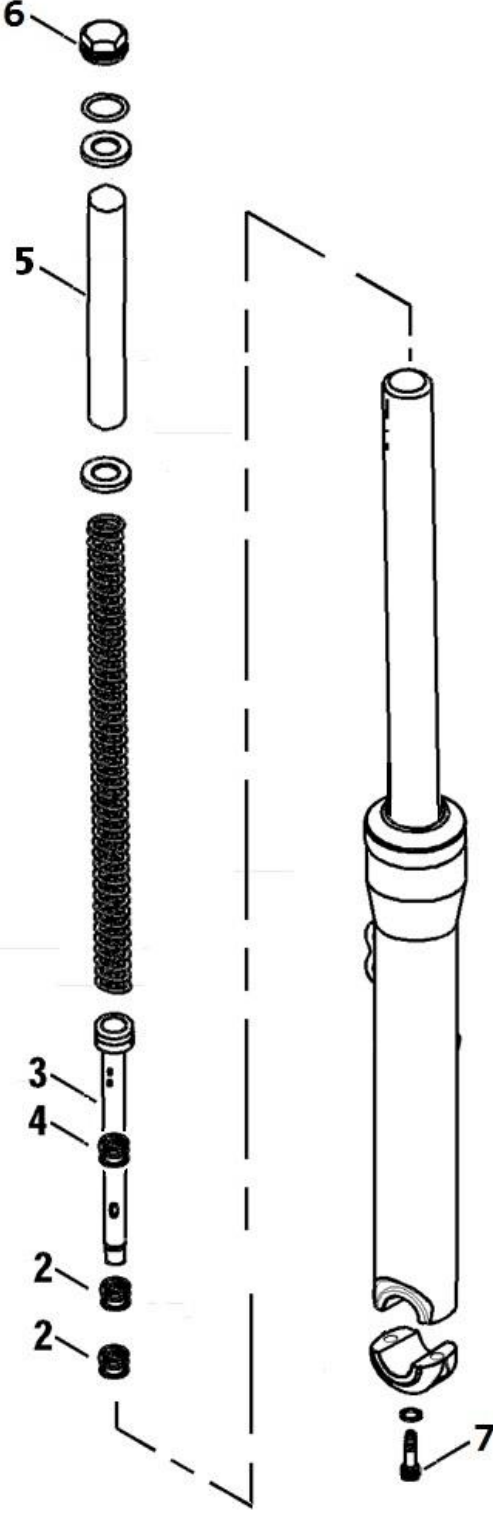

Remove the cap screw (6) and the original spring beneath.
Caution: the force of the spring is very high!

Empty the tube of fork oil, catch it to use it again.

Unscrew damper bolts (7) from the bottom end of the tube and remove damping tube (3)

You can choice between two lowering levels.

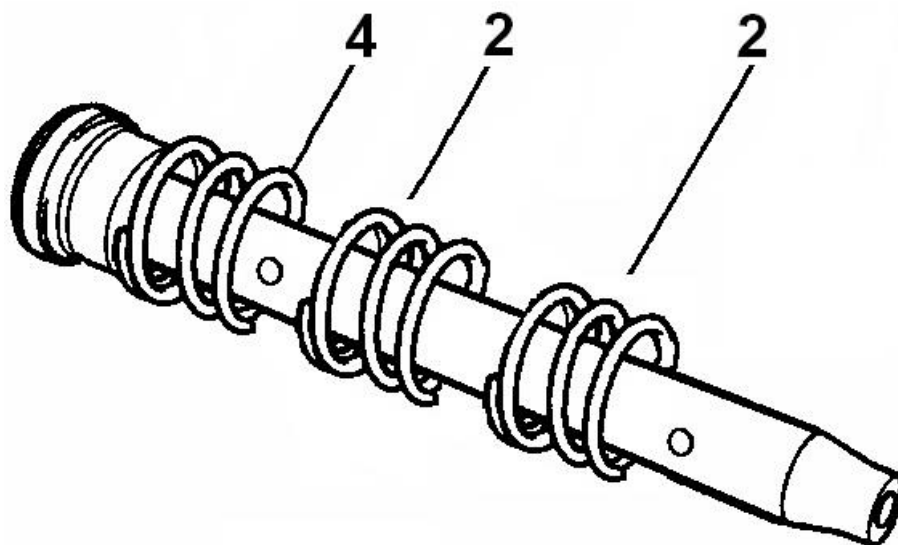

lowering	spring 4	spring 2	spring 2
25mm / 1"	Yes	Yes	-
50mm / 2"	Yes	Yes	Yes

Place the original spring (4) and one lowering spring (2) and eventually the second lowering spring (2) to damper tubes as shown in drawing and scheme above.

Install the damping tube assemblies and the new lowering fork spring into place in fork tubes using OEM screws. Tighten damper bolts (7) with 14,7-25 Nm torque.

Install one of the washers on top of the fork spring. Shorten the bushing (5). It should stick out around 1/2" of the fork tube.

Fill each tube with the caught oil or with new fork oil Harley-Davidson Typ E (equal to SAE 10 viscosity).

The oil level should be 112 mm (2 3/8inch) below the top of the tube measured without spring. This is the equivalent of nearly 395 ml per tube.

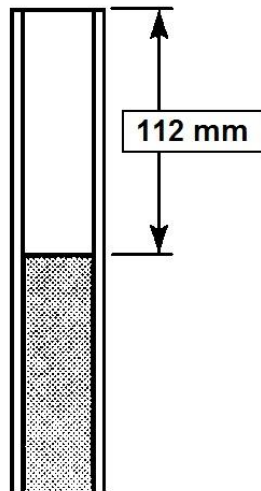

Install fork tubes into triple trees.

Install front wheel, fender, and calipers.

Check for proper brake function.

Make sure everything is safe and secure before and after first test ride. Always use extra caution on your first test ride. Observe the fork's suspension quality and test again for proper brake function.

The Thunderbike team wished you both safety and fun with your new parts.
Have a nice ride!



Thunderbike
Güterstrasse 5
D-46499 Hamminkeln
Telefon(0049) 2852 - 6777 -33
Telefax (0049) 2852 - 5444
info@thunderbike.de