

**GABELUMBAU „PRO PERFORMANCE“
FÜR HARLEY-DAVIDSON SOFTAIL MODELLE (2018-)
MIT USD-GABEL**



LIEFERUMFANG:

Menge	Beschreibung
1	Gabelfuß links
1	Gabelfuß rechts
1	Achsmutter

MONTAGEANLEITUNG:

AUSBAU DER GABELHOLME:

Das Fahrzeug vorne aufbocken, abstützen und gegen Wegrollen und Umfallen sichern.

Das Vorderrad, das Schutzblech und den Bremssattel demontieren.

Die Klemmschrauben der Gabelbrücken lösen und die Gabelholme ausbauen.

Verpacken Sie die Gabelholme und senden Sie uns diese zum Umbau zu.

EINBAU DER GABELHOLME „PRO PERFORMANCE“:

Schieben Sie die Gabelholme durch die Gabelbrücken und ziehen Sie die Klemmschrauben der Gabelbrücke gemäß den Herstellerangaben fest.

Montieren Sie das Vorderrad.

Installieren Sie dabei die beiliegende Achsmutter von außen am linken Gabelfuß und ziehen Sie die Steckachse gemäß den Herstellerangaben fest.

Ziehen Sie die Klemmschrauben der Gabelfüße mit 25Nm fest.

Montieren Sie die neuen radialen Bremssättel mit den beiliegenden Inbusschrauben M10*1,25*70 und ziehen Sie diese mit 45Nm fest.

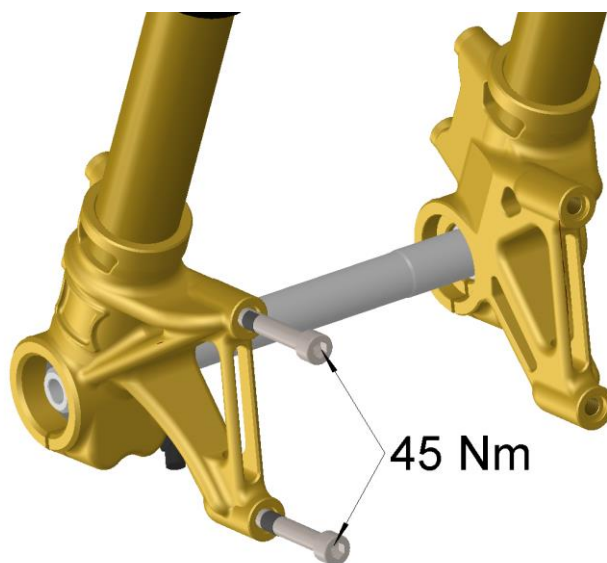

Hinweis: Bei Verwendung von 340mm-Bremsscheiben verwenden Sie zusätzlich die beiliegenden Adapterhülsen, sowie die Inbusschrauben M10*1,25*90 und ziehen Sie diese mit 45Nm fest.

Montieren Sie außerdem noch das vordere Schutzblech gemäß den Herstellerangaben.

Entlüften Sie das vordere Bremssystem und prüfen Sie dessen Funktion!

Überprüfen Sie die Verschraubungen und Anschlüsse nach der endgültigen Montage und nach der ersten Probefahrt!

Das Thunderbike-Team wünscht viel Vergnügen.
Gute Fahrt!



THUNDERBIKE

Güterstraße 5
46499 Hamminkeln
Germany

Phone: +49 2852 6777 80
Mail: info@thunderbike.de

FORK CONVERSION „PRO PERFORMANCE“

**FOR HARLEY-DAVIDSON SOFTAIL MODELS (2018-)
WITH USD FRONT FORK**



PACKING LIST:

Amount	Item
1	Fork axle mount left
1	Fork axle mount right
1	Axle nut

MOUNTING INSTRUCTIONS:

DISASSEMBLY OF ORIGINAL FORK LEGS:

Lift the front end so front wheel is off of the ground. Make sure the motorcycle is secure and there is no danger of it falling or rolling!

Remove front wheel, fender and brake caliper.

Loosen the fork tube clamps on upper and lower trees and remove both fork legs.

Send us the fork legs for conversion.

ASSEMBLY OF FORK LEGS „PRO PERFORMANCE“:

Push the fork pipes through the triple trees and tighten the clamping screws according to the manufacturer's instructions.

Mount the front wheel.

Therefore install the included axle nut from outside on the left bracket and tighten the front axle according to the manufacturer's instructions.

Tighten the clamping screws off your axle mount with 25Nm (18,5 ft lbs) torque.

Install the new radial brake calipers using the included Allen head screws M10*1,25*70 and tighten them with 45Nm (25,8 ft lbs) torque.

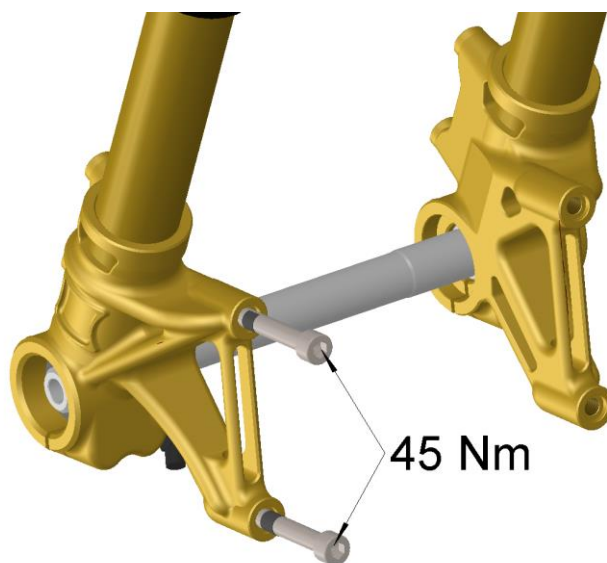

Attention: When using 340mm brake rotors additionally use the included spacers and the Allen head screws M10*1,25*90 and tighten them with 45Nm (25,8 ft lbs) torque.

Install the front fender according to the manufacturer's instructions.

Bleed the front brake system and test the function of the system!

Double check all connections and screws!

Make sure everything is safe and secure before and after test ride!

The Thunderbike team wishes you fun with your new parts.
Have a nice and safe ride!



THUNDERBIKE

Güterstraße 5
46499 Hamminkeln
Germany

Phone: +49 2852 6777 80
Mail: info@thunderbike.de