

**GABELHOLM-KIT „DF“**  
**FÜR HARLEY-DAVIDSON FATBOY (2018-)**



**PACKLISTE:**

<b>Menge</b>	<b>Beschreibung</b>
1	Gabelholm rechts
1	Gabelholm links
1	Vorderachse
2	Achshülse
1	Fenderhalter links
1	Fenderhalter rechts

## MONTAGEANLEITUNG:

Das Fahrzeug vorne aufbocken, abstützen und gegen Wegrollen und Umfallen sichern.

Die vordere Bremsanlage entleeren und die untere Bremsleitung mit dem Bremsleitungsverteiler demontieren.

Das Vorderrad und das Schutzblech demontieren.

Die Klemmschrauben der Gabelbrücken lösen und die Gabelholme (12,13) ausbauen. Die Teile 8,14 und 15 werden weiterverwendet!

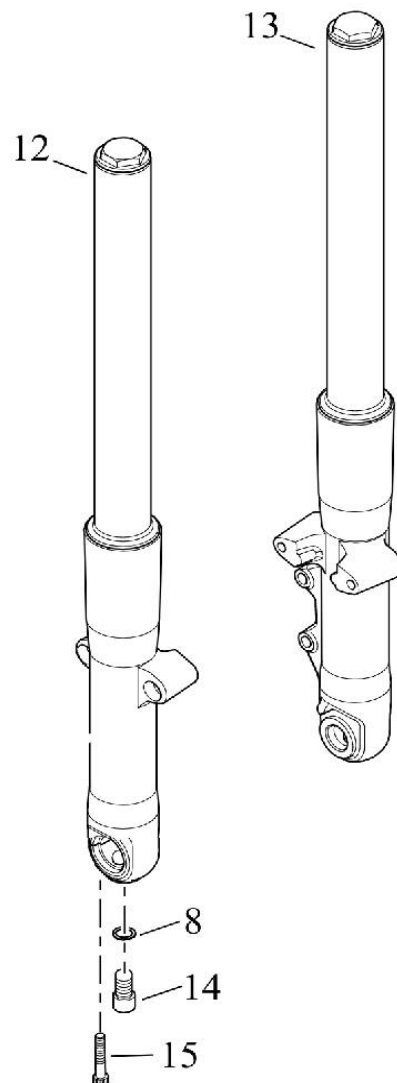

Zerlegen Sie die Gabel gemäß den Herstellerangaben und ersetzen Sie die originalen Tauchrohre durch die beiliegenden Tauchrohre.

**Achtung:** Je nach Radgröße muss hierbei direkt eine Gabeltieferlegung montiert werden!

Installieren Sie die neuen Gabelholme an den Gabelbrücken gemäß den Herstellerangaben.

Montieren Sie das Vorderrad. Platzieren Sie dabei die beiliegenden Achshülsen (A) links und rechts vom Rad und installieren Sie zeitgleich den ABS-Sensor (B).

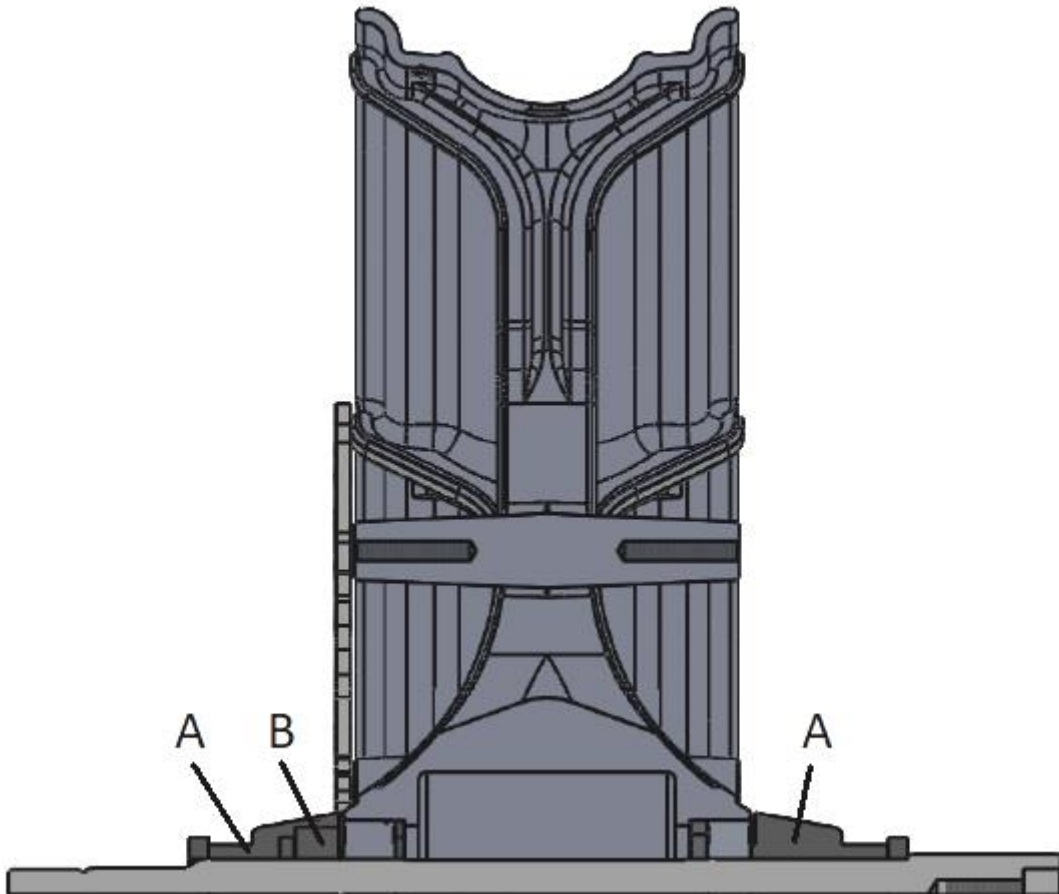

Ziehen Sie die Mutter der Vorderachse mit 90 Nm fest.

**Wichtig:** Achten Sie darauf, dass sich beim Festziehen der Vorderachse der ABS-Sensor nicht verdreht!

Installieren Sie das vordere Bremssystem gemäß dessen Montageanleitung.

Befestigen Sie die neuen Frontfenderhalter mit den beiliegenden Inbusschrauben M8\*45 an der Gabel.

**Achtung:** Die Fenderhalter haben unterschiedliche Lochabstände auf der Fenderseite!

**Hinweis:** Montieren Sie den Frontfender vorerst probeweise mit 10mm Luft zum Reifen, um die Passgenauigkeit zu überprüfen! Erst dann sollte der Frontfender lackiert werden!



Montieren Sie den TB-Frontfender an den Haltern.  
Verwenden Sie hierbei die beiliegenden Linsenflanschschrauben sowie ein mittelfestes Schraubensicherungsmittel (z.B. Loctite).

**Hinweis:** Das beim Frontfender beiliegende Montagmaterial wird nicht benötigt!

Überprüfen Sie die Verschraubungen und Anschlüsse nach der endgültigen Montage und nach der ersten Probefahrt!

Das Thunderbike-Team wünscht viel Vergnügen.  
Gute Fahrt!



**THUNDERBIKE**

Güterstraße 5  
46499 Hamminkeln  
Germany

Phone: +49 2852 6777 80  
Mail: [info@thunderbike.de](mailto:info@thunderbike.de)

**FORK LEG KIT „DF“**  
**FOR HARLEY-DAVIDSON FATBOY (2018-)**



**PACKING LIST:**

<b>Amount</b>	<b>Item</b>
1	Lower fork leg left
1	Lower fork leg right
1	Front axle
2	Spacer
1	front fender bracket left
1	front fender bracket right

## MOUNTING INSTRUCTIONS:

Lift up the bike on the front, secure it against rolling and falling over.

Drain the front brake system and remove the lower brake line with its distributor.

Remove the front wheel and front fender.

Loosen the clamping screws of your triple trees and remove the fork legs (12,13).  
The parts 8,14 and 15 will be used further!

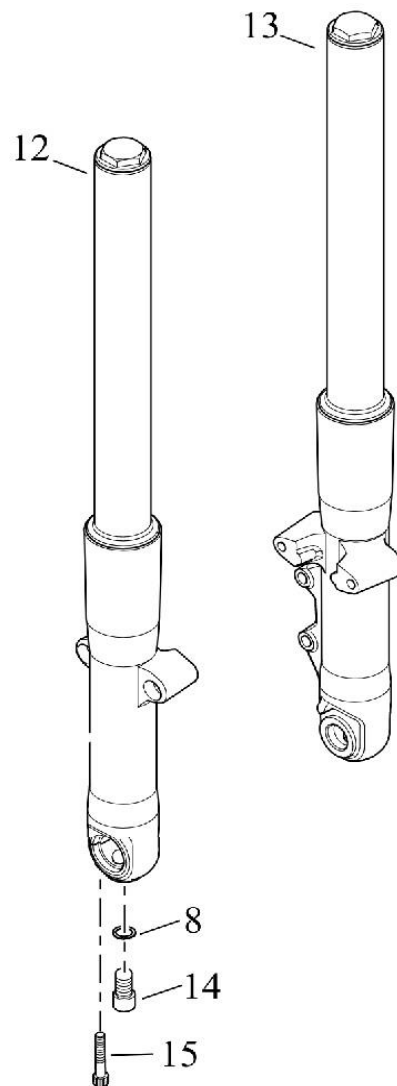

Disassemble the fork according to the manufacturer's instructions and replace the lower fork legs to the included ones.

**Attention:** Depending on wheel size, a fork lowering kit must be installed directly!

Install the new fork legs to the triple trees according to the manufacturer's instructions.

Mount the front wheel.

Place the included spacers (A) to left and right side of the wheel and install the ABS sensor (B) with this step.

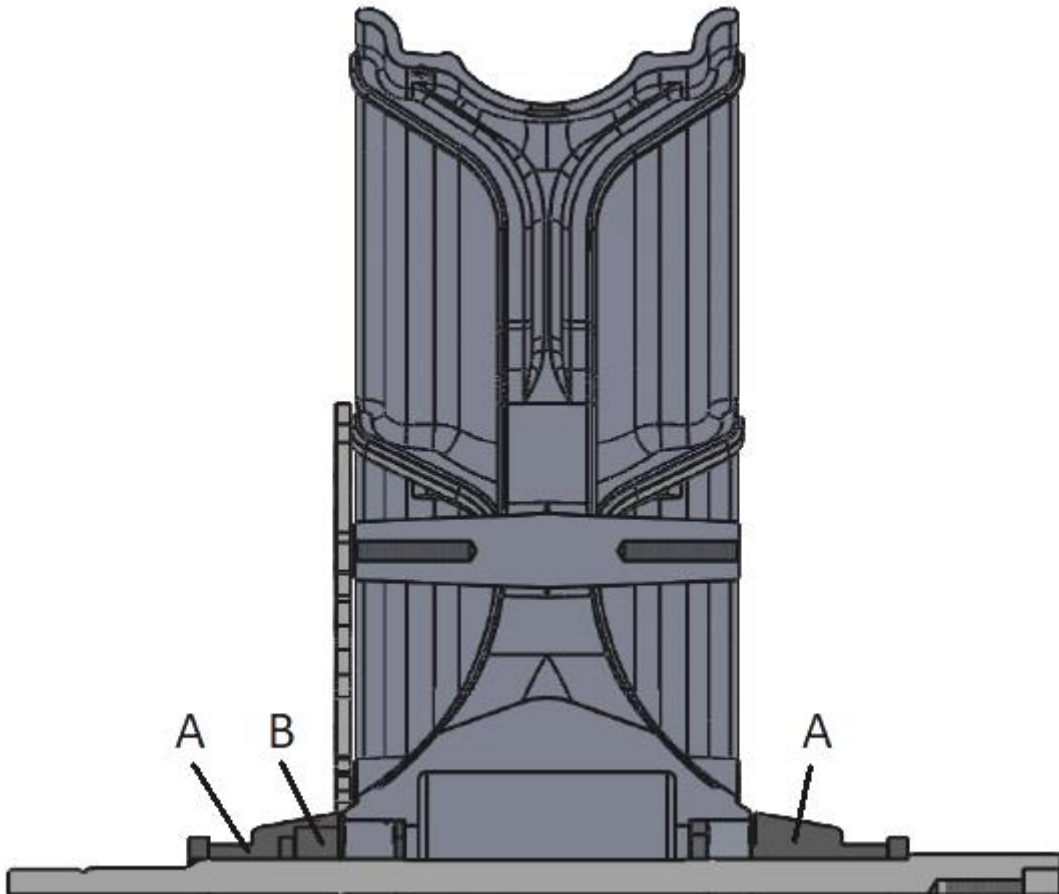

Tighten the front wheel axle nut with 90 Nm (70 ft lbs) torque.

**Attention:** Make sure the ABS sensor won't twist when tighten the front axle!

Install the complete front brake system according to its mounting instructions.

Mount the new TB front fender brackets to the front fork using the included Allen head screws M8\*45.

**Attention:** The brackets have different distances of their borings for the front fender!

**Tip:** First mount the raw fender to check clearance between fender and tire (10mm). Then the fender can be painted!



Install the TB front fender to the brackets.  
Therefor use the included lens head screws and a medium self-locking thread adhesive (e.g. Loctite).

**Attention:** The mounting material supplied to the front fender is not required!

Check all bolted connections before and during the first test ride!

The Thunderbike team wishes you fun with your new parts.  
Have a nice and safe ride!



**THUNDERBIKE**

Güterstraße 5  
46499 Hamminkeln  
Germany

Phone: +49 2852 6777 80  
Mail: [info@thunderbike.de](mailto:info@thunderbike.de)