

**SEITLICHER KENNZEICHENHALTER**

**FÜR HARLEY-DAVIDSON MODELLE  
MIT TB-SCHWINGE**



## PACKLISTE:

| Menge | Beschreibung                 |
|-------|------------------------------|
| 1     | Seitlicher Kennzeichenhalter |
| 2     | Senkschraube M5*10           |

## MONTAGEANLEITUNG:

Bocken Sie das Fahrzeug unter dem hinteren Rahmenende auf und sorgen Sie dafür, dass es sicher steht!

Bauen Sie die TB-Schwinge gemäß dessen Anbauanleitung ein.

Befestigen Sie den Kennzeichenhalter mit den beiliegenden Senkschrauben von innen an der Schwinge (siehe Pfeile).



Bild zeigt vergleichbare Schwinge

Befestigen Sie die Kennzeichenplatte bzw. das Kennzeichen so am Träger, dass Träger und Kennzeichen auf der Radseite fluchten.

Achten Sie dabei zusätzlich auf ausreichenden Abstand zum Reifen und zum Heckteil!

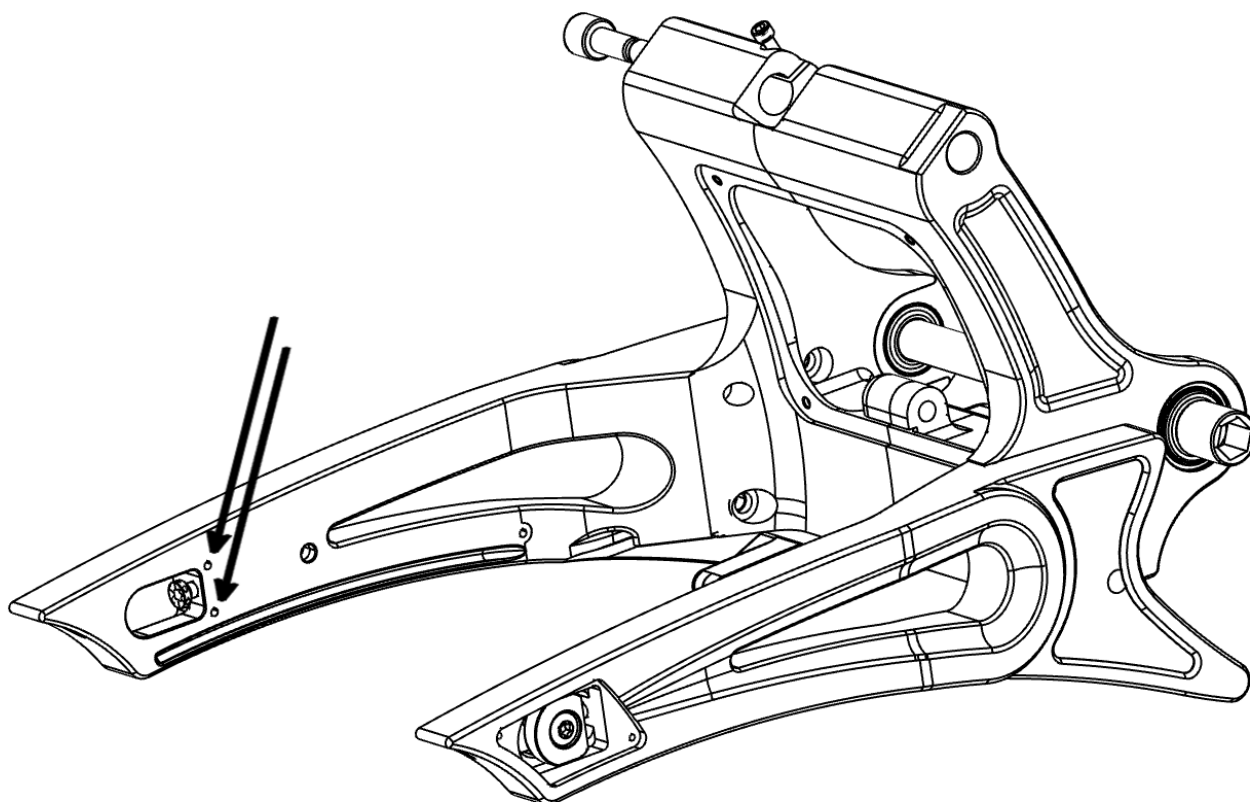
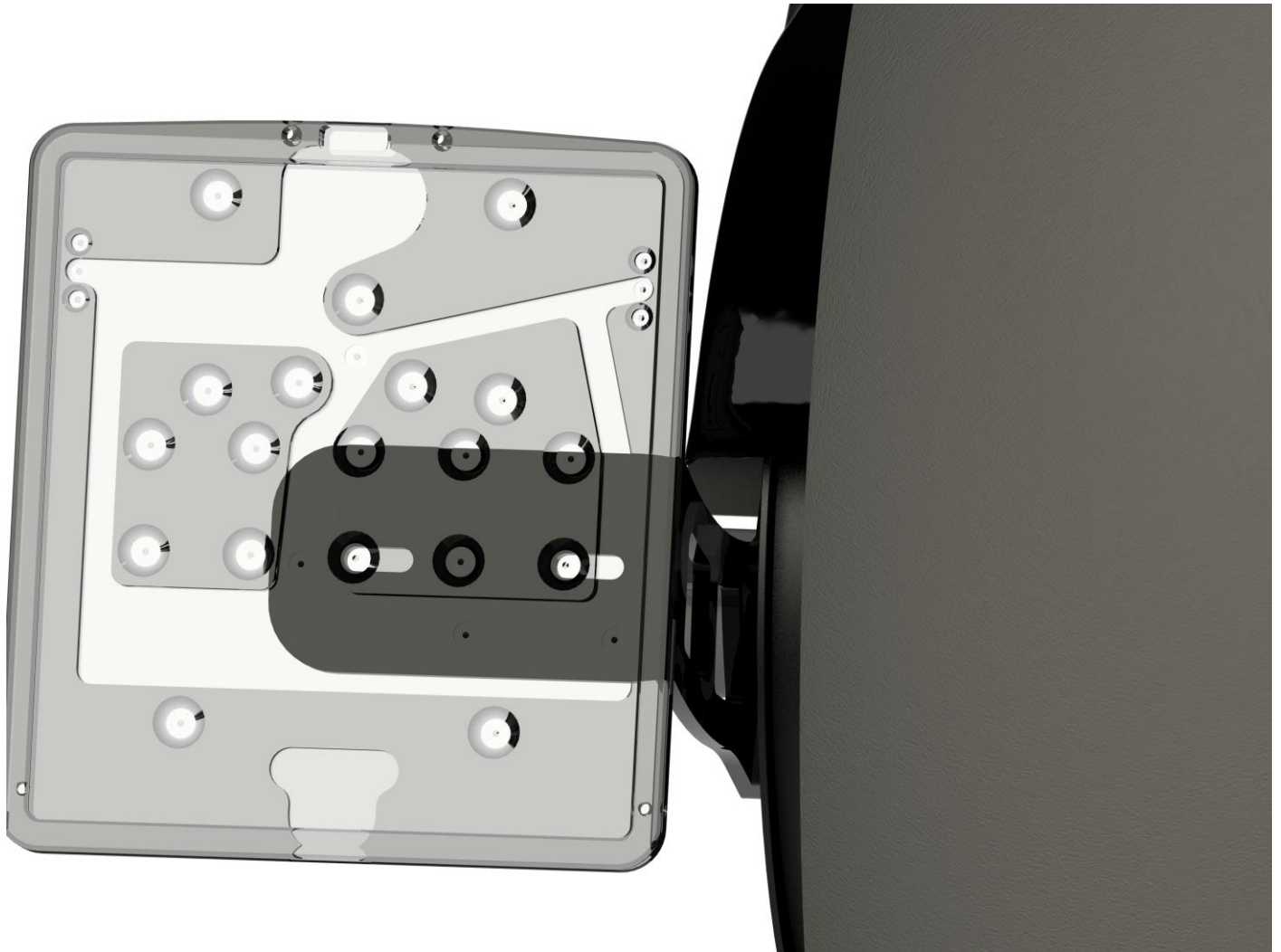

Montieren Sie die Kennzeichenbeleuchtung und schließen Sie diese an das Bordnetz an. Verlegen Sie das Kabel so, dass es nicht in Kontakt mit dem Hinterrad kommen kann und fixieren Sie es mit den Kabelbindern!

Überprüfen Sie alle Schrauben auf festen Sitz.

Das Thunderbike-Team wünscht viel Vergnügen.  
Gute Fahrt!



Thunderbike  
Güterstrasse 5  
D-46499 Hamminkeln  
Telefon (0049) 2852 - 6777 -33  
Telefax (0049) 2852 - 5444  
info@thunderbike.de



# SIDE MOUNTED LICENSE BRACKET

FOR HARLEY-DAVIDSON MODELS  
WITH TB SWING ARM



## PACKING LIST:

| Amount | Item                         |
|--------|------------------------------|
| 1      | Side mounted license bracket |
| 2      | Flat head screw M5*10        |

## MOUNTING INSTRUCTIONS:

Lift up the bike underneath the rear frame and make sure it stands safe!

Install the TB swing arm according to its mounting instructions.

Mount the side mounted license bracket to the inner side of your swing arm using the included flat head screws (see markings).

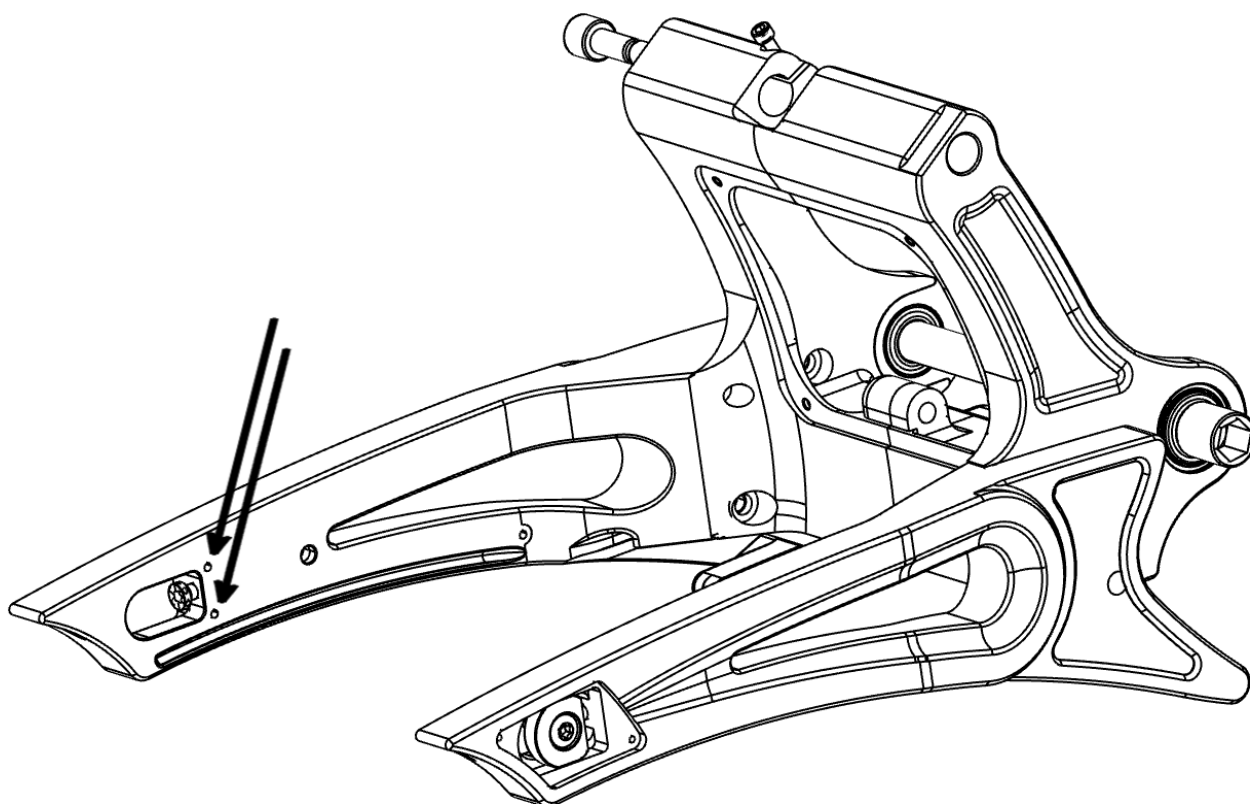

Picture shows similar swing arm

Confirm the license plate on the bracket in a way that the plate and the bracket are even on the wheel side.

Also make sure there is enough distance to wheel and fender!

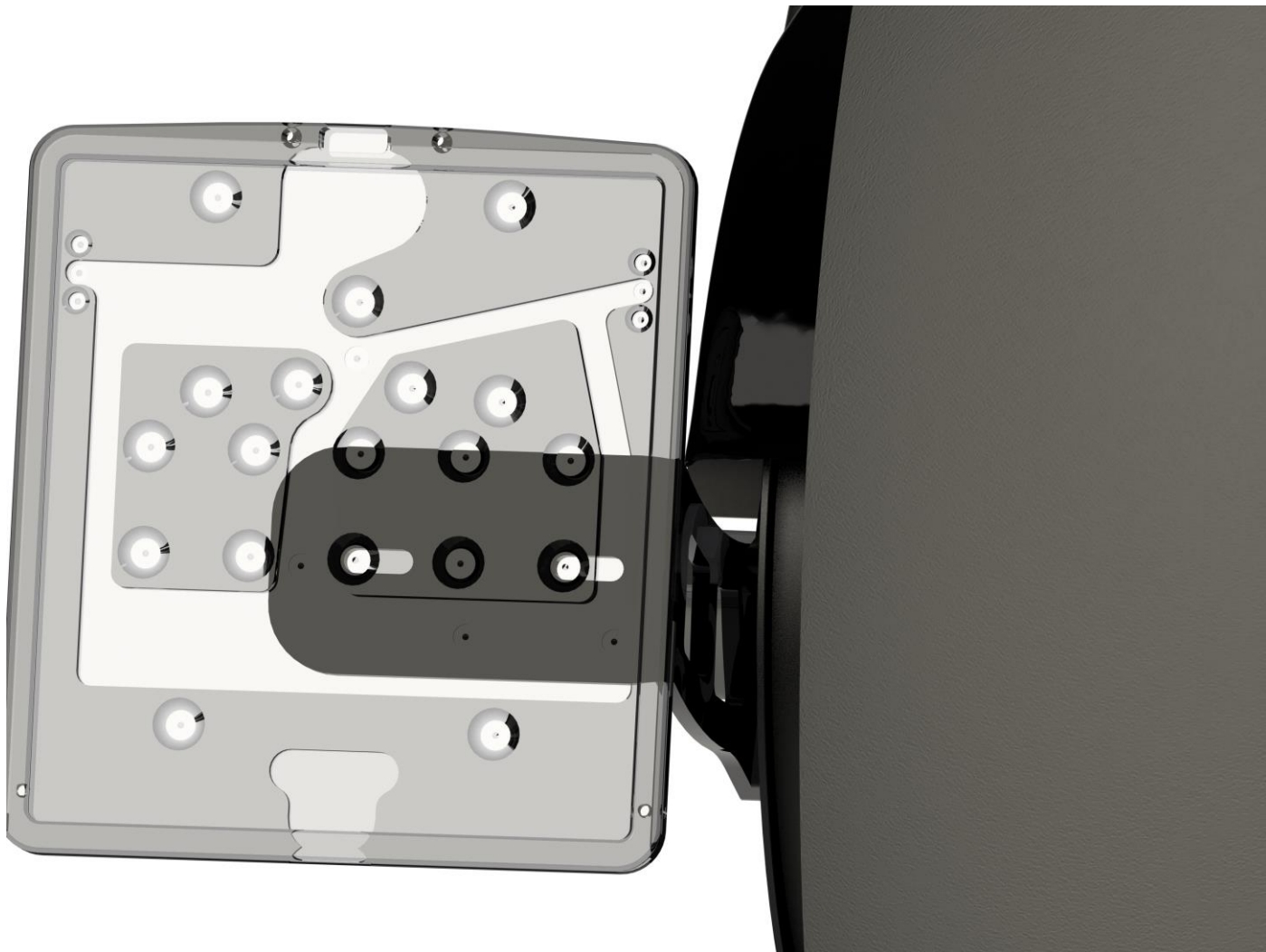

Mount the license plate lightning and connect it to the bike wiring.

Relocate the wires in a way they won't get damaged and safe them with cable straps!

Check all bolted connections before and after a test ride!

The Thunderbike team wishes you fun with your new parts.

Have a nice and safe ride!



Thunderbike  
Güterstrasse 5  
D-46499 Hamminkeln  
Telefon (0049) 2852 - 6777 -33  
Telefax (0049) 2852 - 5444  
info@thunderbike.de