

**SEITLICHER KENNZEICHENHALTER  
FÜR HARLEY-DAVIDSON V-ROD**



## PACKLISTE:

Menge	Beschreibung
1	Seitlicher Kennzeichenhalter
2	Schrauben mit Scheiben und Hutmuttern
1	Stoßdämpferschraube mit Wellscheibe
4	Kabelbinder
1	Teilegutachten

## MONTAGEANLEITUNG:

Bocken Sie das Fahrzeug so auf, dass das Hinterrad entlastet wird.

Entfernen Sie die untere Schraube (1) des linken Stoßdämpfers.

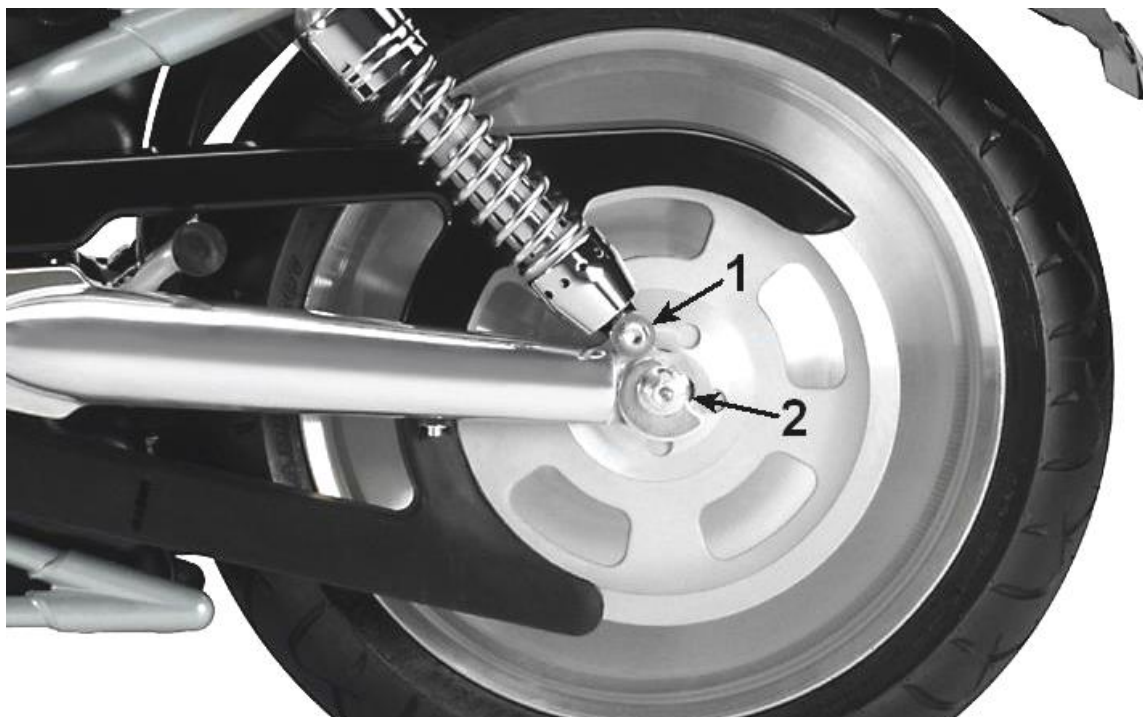

Schieben Sie das Drehteil des Kennzeichenhalters über die Hinterachse (2) und ersetzen Sie die Unterlegscheibe der Schraube (1) durch die Bohrung des Kennzeichenhalters.

Bringen Sie die neue Stoßdämpferschraube (1) mit unterlegter Wellscheibe an.

Um die korrekte Neigung des Kennzeichens (30°) einzustellen, wenn der Antriebsriemen nachgespannt werden muss, ist das Drehteil exzentrisch mit dem Kennzeichenhalter verbunden.

Lösen Sie dazu die Verbindungsschraube des Drehteils und verdrehen Sie dieses bis die Neigung stimmt. Ziehen Sie die Schraube anschließend wieder an.

Befestigen Sie die Kennzeichenplatte bzw. das Kennzeichen so am Träger, dass Träger und Kennzeichen auf der Radseite fluchten.  
Achten Sie dabei zusätzlich auf ausreichenden Abstand zum Reifen und zum Heckteil!

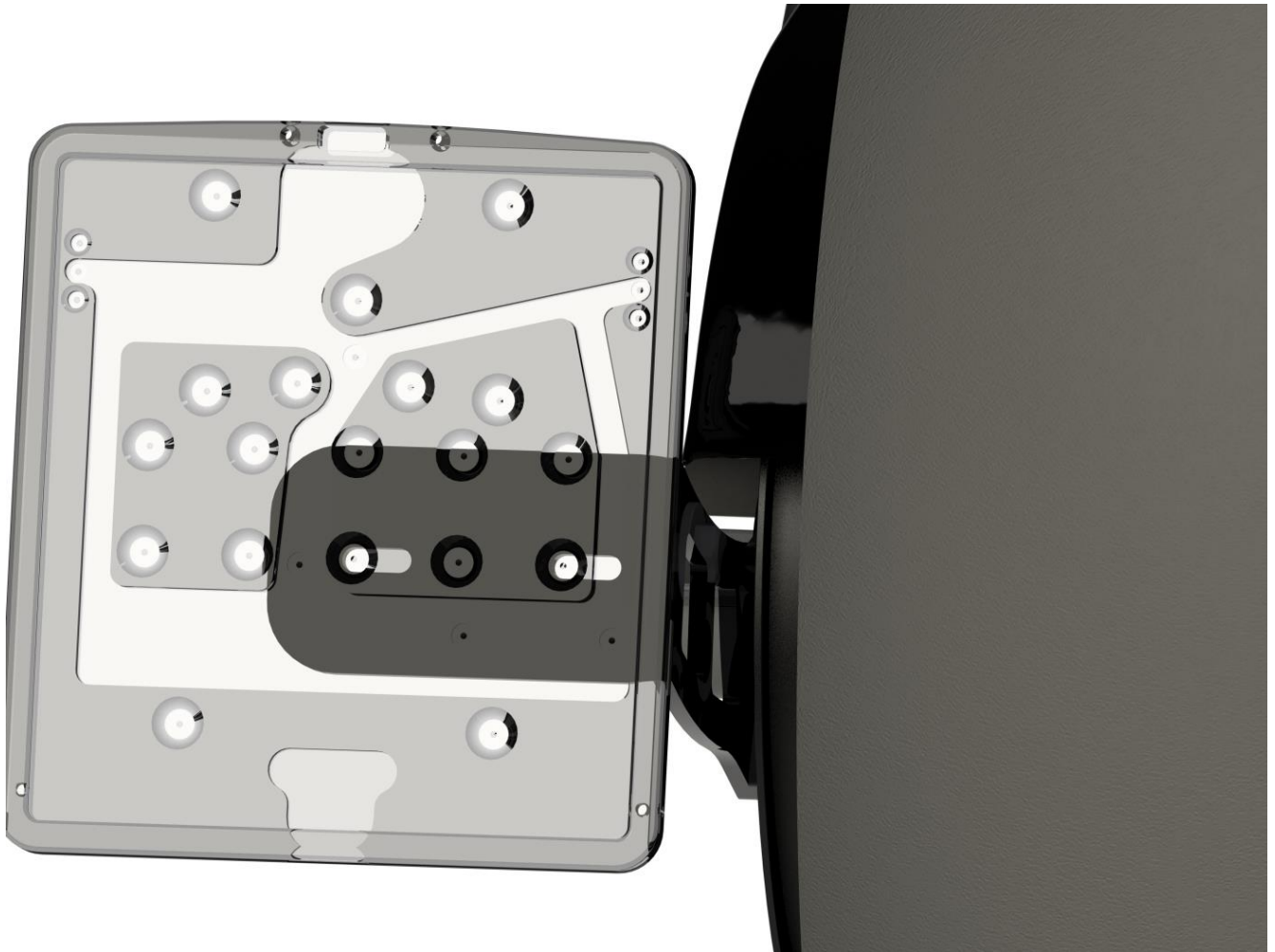

Montieren Sie die Kennzeichenbeleuchtung und schliessen Sie diese an das Bordnetz an.  
Verlegen Sie das Kabel so, dass es nicht in Kontakt mit dem Hinterrad kommen kann und befestigen Sie es mit den Kabelbindern!

Überprüfen Sie alle Schrauben auf festen Sitz.

Das Thunderbike-Team wünscht viel Vergnügen.



Thunderbike  
Güterstrasse 5  
D-46499 Hamminkeln  
Telefon(0049)2852 - 6777 -33  
Telefax (0049)2852 - 5444  
info@thunderbike.de



# SIDE MOUNT LICENSE BRACKET

FOR HARLEY-DAVIDSON V-ROD



## PACKING LIST:

Amount	Item
1	License bracket
2	Bolts with washers and nuts
1	Damper Bolt with waved washer
4	Cable straps

## INSTALLATION INSTRUCTIONS:

Lift up the motorcycle on the rear frame end till the rear wheel loose contact to the ground. Make sure the motorcycle is secure and there is no danger of it falling or rolling!

Remove the lower bolt (1) of the left damper.

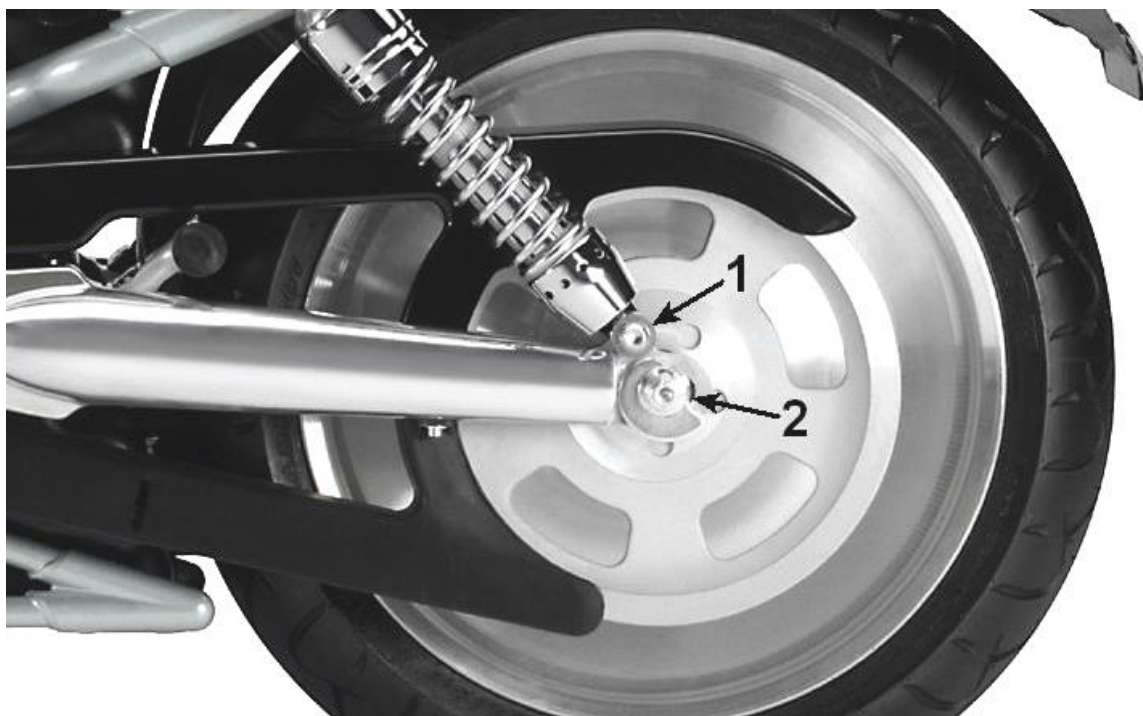

Slide the bushing of the license bracket on the axle (2) and replace the OEM washer of the bolt (1) by the boring of the license bracket.

Mount the damper with the new bolt (1), waved washer and nut.

To conserve the correct decline of license plate when the belt tension has to be adjusted, we constructed the bushing of the license bracket with an eccentric position of the threat bore. Loose the screw that fixes the bushing to the bracket, turn around the bushing and tighten again the screw.

Confirm the license plate on the bracket in a way that the plate and the bracket are even on the wheel side.

Also make sure there is enough distance to wheel and fender!

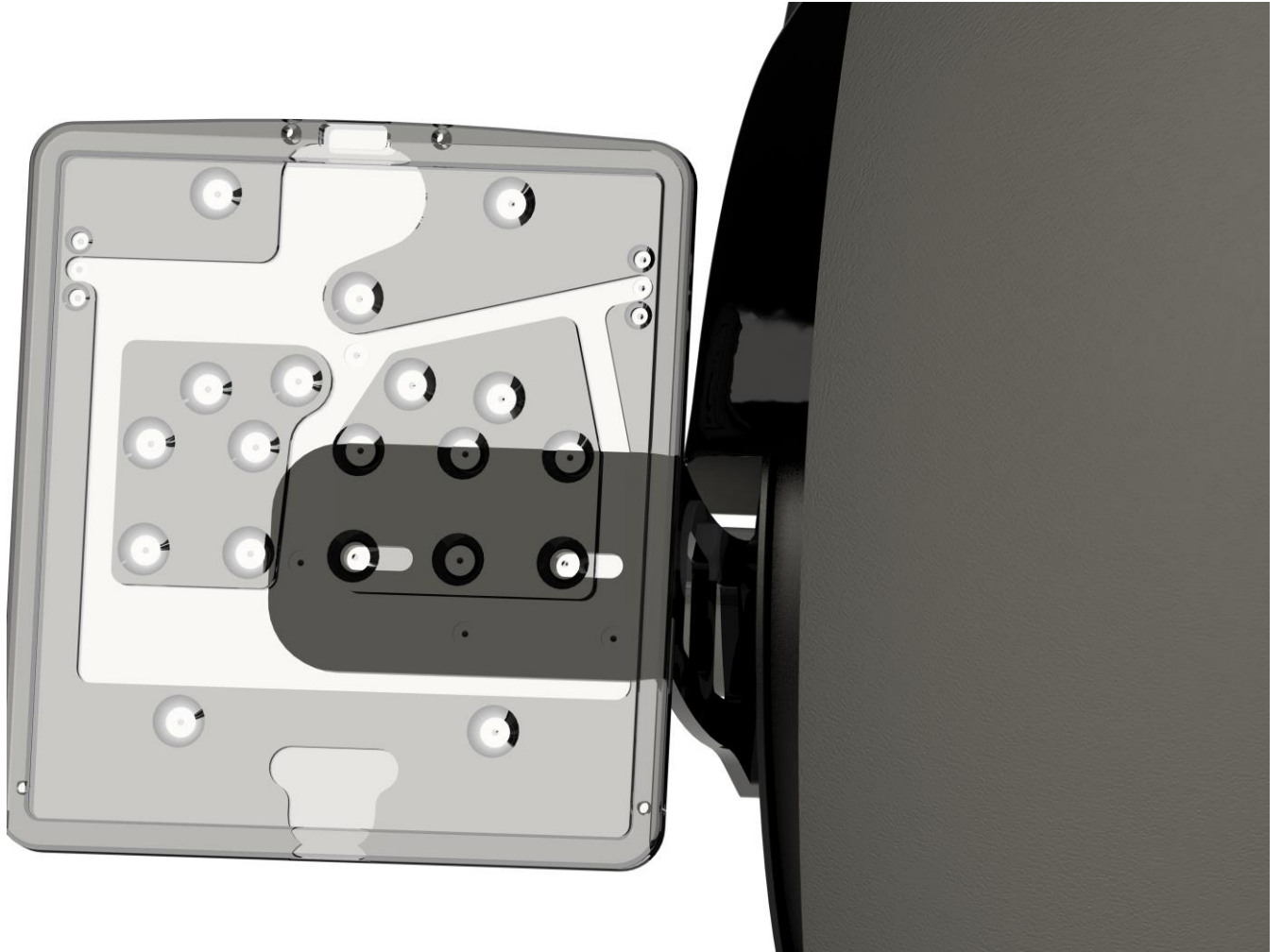

Mount the license plate lightening and connect it to the wiring, make sure the cable doesn't get contact to the wheel! Fix the cable with the straps.

Double check all nuts and bolts!

Making sure everything is safe and secure before and after test drive!

The Thunderbike team wishes you fun with your new parts.

Have a nice and safe ride!



Thunderbike  
Güterstrasse 5  
D-46499 Hamminkeln  
Telefon (0049) 2852 - 6777 - 33  
Telefax (0049) 2852 - 5444  
info@thunderbike.de