

KÜHLERBLENDEN

FÜR HARLEY-DAVIDSON SPORTSTER-MODELLE (2021-)



PACKLISTE:

Menge	Beschreibung
1	Kühlerblende links
1	Inbusschraube M6*16
1	Kühlerblende rechts
1	Inbusschraube M6*20

MONTAGEANLEITUNG:

Lösen Sie die Schrauben (4) der originalen Kühlerblenden (13,14) und entfernen Sie die Blenden vom Kühler (17).

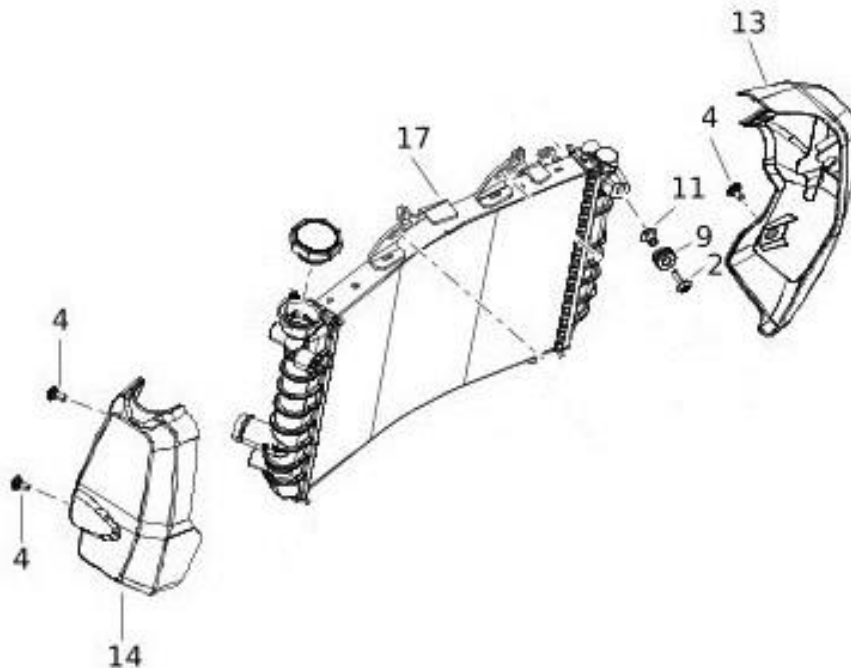

Entfernen Sie auf der linken Kühlerseite die Schraube (2), das Gummi (9) sowie die Hülse (11). Diese werden nicht weiterverwendet!

Schneiden Sie den kleinen Abstandshalter an der rechten Kühlerseite bündig ab.

Lassen Sie das Kühlwasser gemäß dem Werkstatthandbuch ab und entfernen Sie die Befestigungsschrauben vom Thermostat.

Lösen Sie die oberen Befestigungsschrauben (3) vom Kühler und kippen Sie diesen samt Thermostat (A) nach vorne.

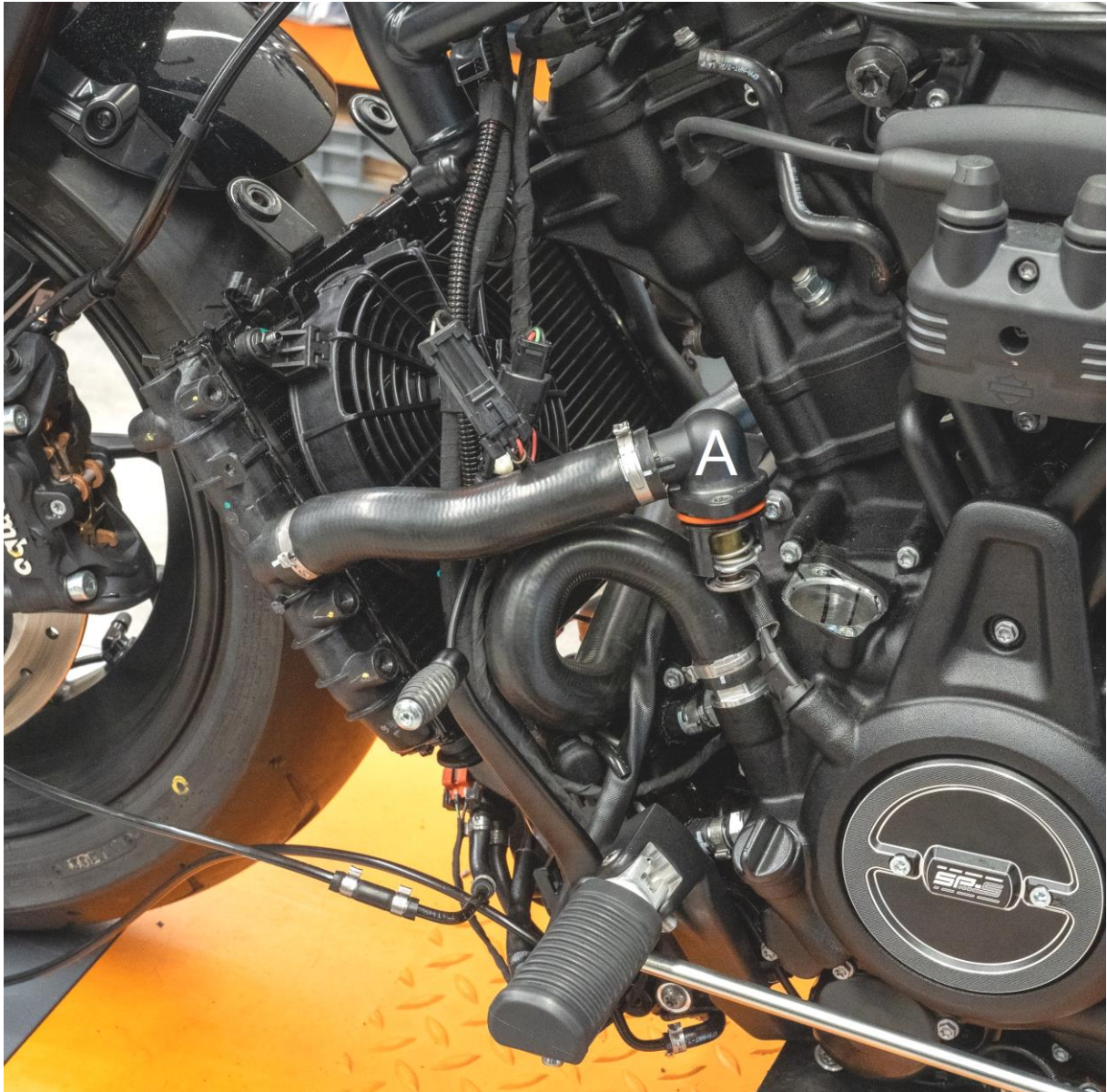

Lösen Sie die Befestigungsschraube (4) und entfernen Sie die Lüfterabdeckung (15).

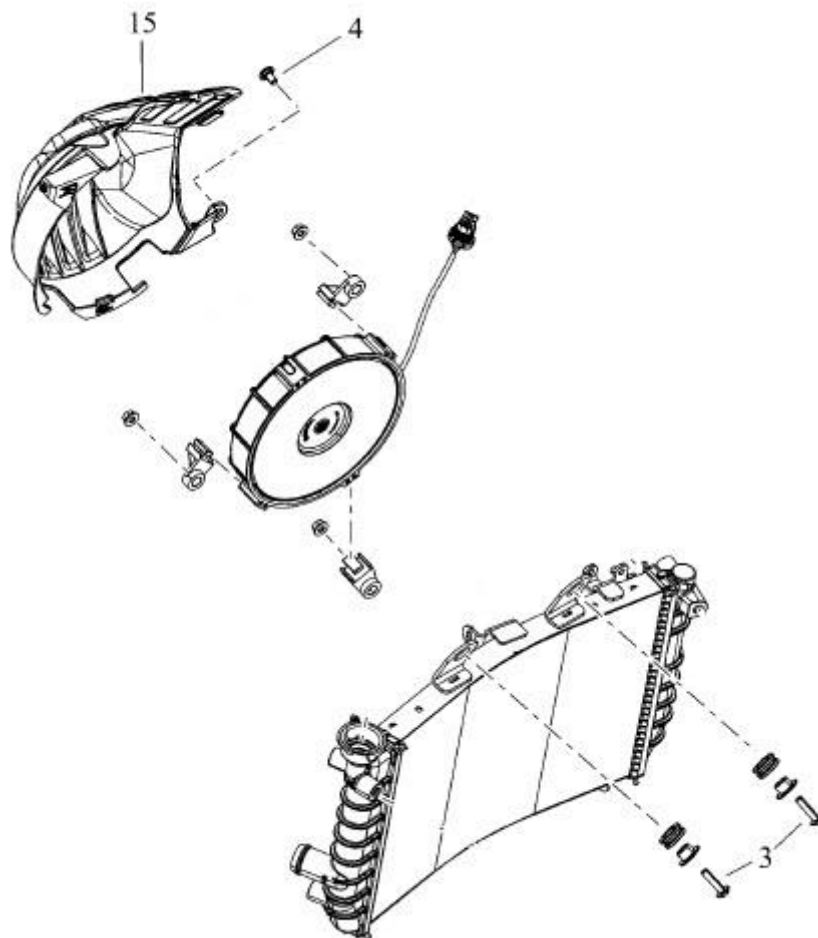

Befestigen Sie den Kühler und das Thermostat wieder mit den Originalschrauben und gemäß dem Werkstatthandbuch.

Verlegen Sie die Tankentlüftungsschläuche so, dass diese weder gequetscht noch geknickt werden.

Montieren Sie die neuen TB-Kühlerblenden mit den Originalschrauben und verschrauben diese zusätzlich mit den beiliegenden Inbusschrauben von vorne.

Achtung: Verwenden Sie dabei die Inbusschraube M6*16 auf der linken Seite, Die Schraube M6*20 auf der rechten Seite!

Befüllen und entlüften Sie das Kühlsystem gemäß den Herstellerangaben!

Das Thunderbike-Team wünscht viel Vergnügen.
Gute Fahrt!



THUNDERBIKE

Güterstraße 5
46499 Hamminkeln
Germany

Phone: +49 2852 6777 80
Mail: info@thunderbike.de

RADIATOR COVERS

FOR HARLEY-DAVIDSON SPORTSTER MODELS (2021-)



PACKING LIST:

Amount	Item
1	Left radiator cover
1	Allen head screw M6*16
1	Right radiator cover
1	Allen head screw M6*20

MOUNTING INSTRUCTIONS:

Losen the screws (4) of the oem radiator covers (13,14) and remove the covers from the radiator (17).

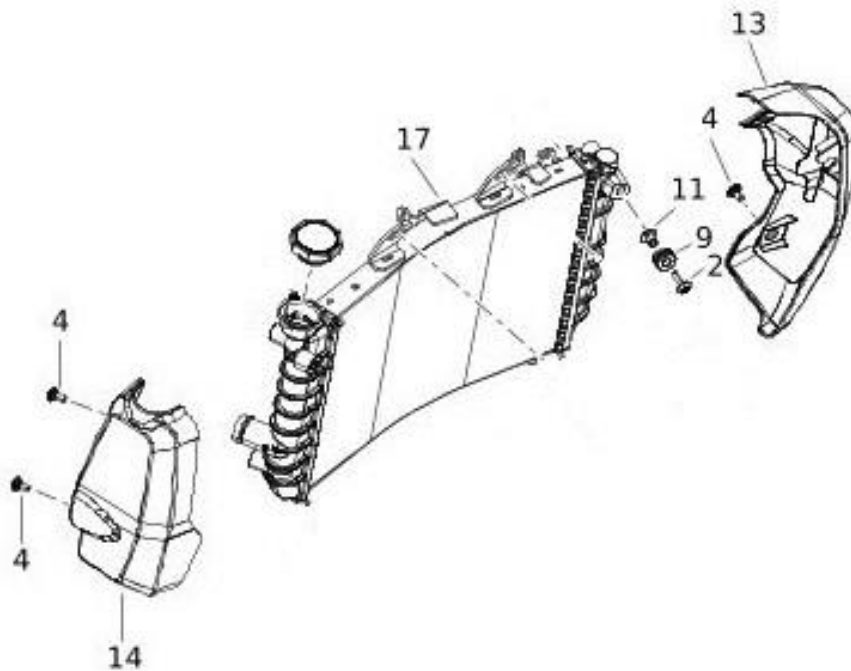

Remove screw (2), rubber mount (9) and spacer (11) from the left mounting position. Those aren't used further!

Cut off flush the little spacer on the right side of your radiator.

Drain the coolant according to the manufacturer's instructions and remove the mounting screws of the thermostat.

Loosen the upper mounting screws (3) of your radiator and tip it forward with the thermostat (A).



Loosen the screw (4) and remove the cover (15) of your cooling fan.

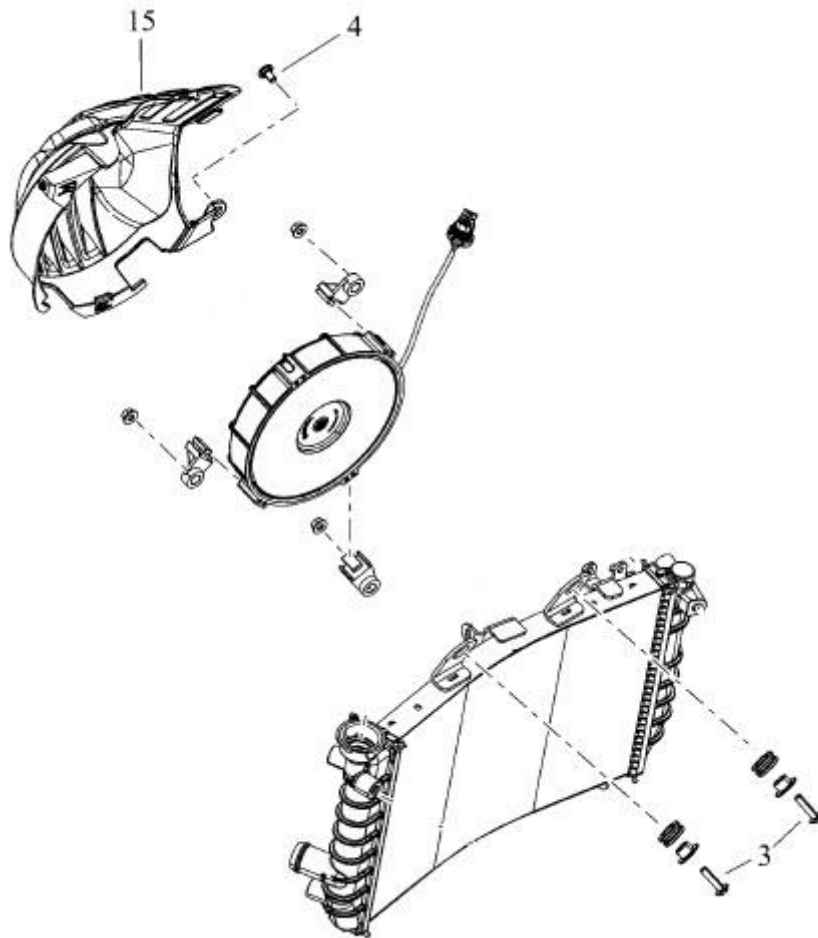

Install the radiator and the thermostat according to the manufacturer's instructions using the oem screws.

Relocate the fuel tank air hoses without squeezing or bend them.

Install the new TB radiator covers using the oem screws. Install the included Allen head screws additionally from the front.

Attention: Use Allen head screw M6*16 on the left side, the Allen head screw M6*20 on the right side!

The Thunderbike team wishes you fun with your new parts.
Have a nice and safe ride!



THUNDERBIKE

Güterstraße 5
46499 Hamminkeln
Germany

Phone: +49 2852 6777 80
Mail: info@thunderbike.de