

**OFFSET-PULLEY KIT
FÜR HARLEY-DAVIDSON SPORTSTER MIT ABS (2014->)**



LIEFERUMFANG:

Menge	Bezeichnung	Zeichnungs-Nr.
1	Offset-Pulley	12
2	Hülse Ø6,5 x Ø15 x 15mm	11
2	Hülse Ø10 x Ø16 x 10mm	9
4	Hülse Ø10 x Ø20 x 15mm	7
1	Schraube UNC $\frac{1}{4}$ x 2 $\frac{3}{4}$ "	4 *)
1	Schraube UNC $\frac{1}{4}$ x 2 $\frac{1}{4}$ "	3 *)
1	Schraube UNC $\frac{3}{8}$ x 3"	5 *)
5	Schraube UNC $\frac{3}{8}$ x 1 $\frac{3}{4}$ "	6 *)
2	Schraube M6 x 16mm	15 *)

*) Schraubensicherungsmittel (z. Bsp. Loctite) verwenden

MONTAGEANLEITUNG:

- Achten Sie auf den sicheren Stand des Motorrads und schalten Sie das Getriebe in den Leerlauf.
- Demontieren Sie den Auspuff, den Auspuffhalter (2), die Beltabdeckungen und die Pulleyabdeckung (1).

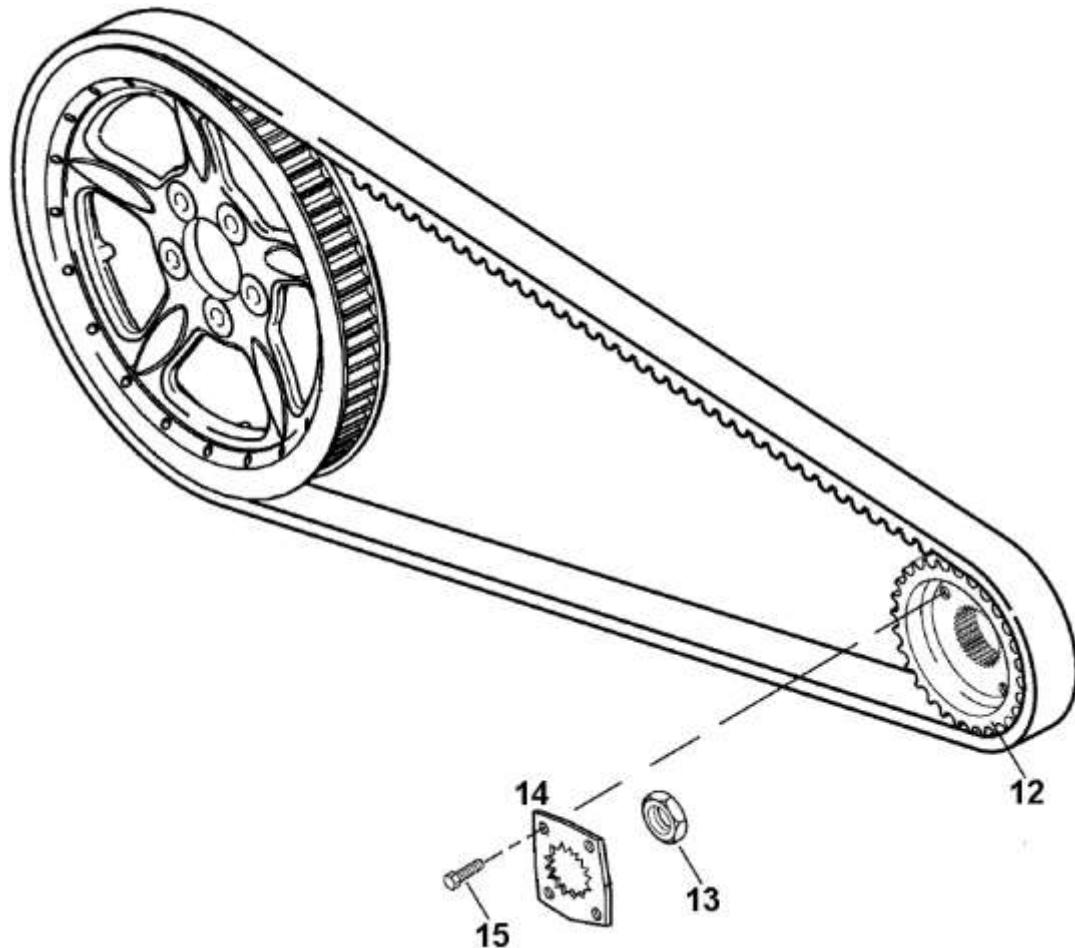

- Nehmen Sie den Antriebsriemen vom Pulley (12) und schieben Sie ihn in Richtung Hinterrad aus dem Weg (Riemen nicht knicken!).
- Ersetzen Sie das Pulley durch das Offset-Pulley, richten Sie sich dabei nach den Anweisungen in der Harley-Davidson® Serviceanleitung. Achtung, die Mutter (13) hat Linksgewinde.
- Benutzen Sie zur Befestigung des Sicherungsbleches (14) die M6 x16-Schrauben (15) anstelle der Originalschrauben.

- Versetzen Sie den hinteren Bremszylinder (8) nach außen. Demontieren Sie dazu den Bremszylinderhalter (10) und bringen ihn anschließend mit zwei hinterlegten Hülsen (9) und zwei Schrauben $\frac{3}{8}$ UNC x $1\frac{3}{4}$ " (6) wieder an.

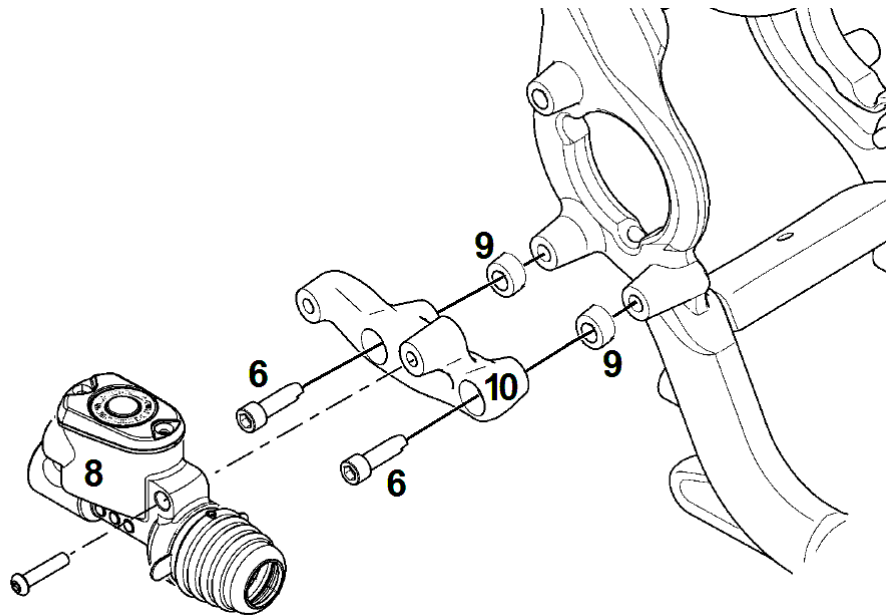

- Montieren Sie den Auspuffhalter (2) mit drei Schrauben $\frac{3}{8}$ UNC x $1\frac{3}{4}$ " (6) und jeweils hinterlegter Hülse (7). Platzieren Sie eine weitere Hülse (11) ebenfalls hinter dem Auspuffhalter, durch diese wird anschließend die Pulleyabdeckung (1) angeschraubt.
- Legen Sie den Antriebsriemen auf und bringen Sie die Pulleyabdeckung (1) wieder an. Platzieren Sie dabei jeweils die in der Zeichnung angegebenen Hülsen (7 + 11) zwischen Getriebegehäuse und Pulley-Abdeckung.

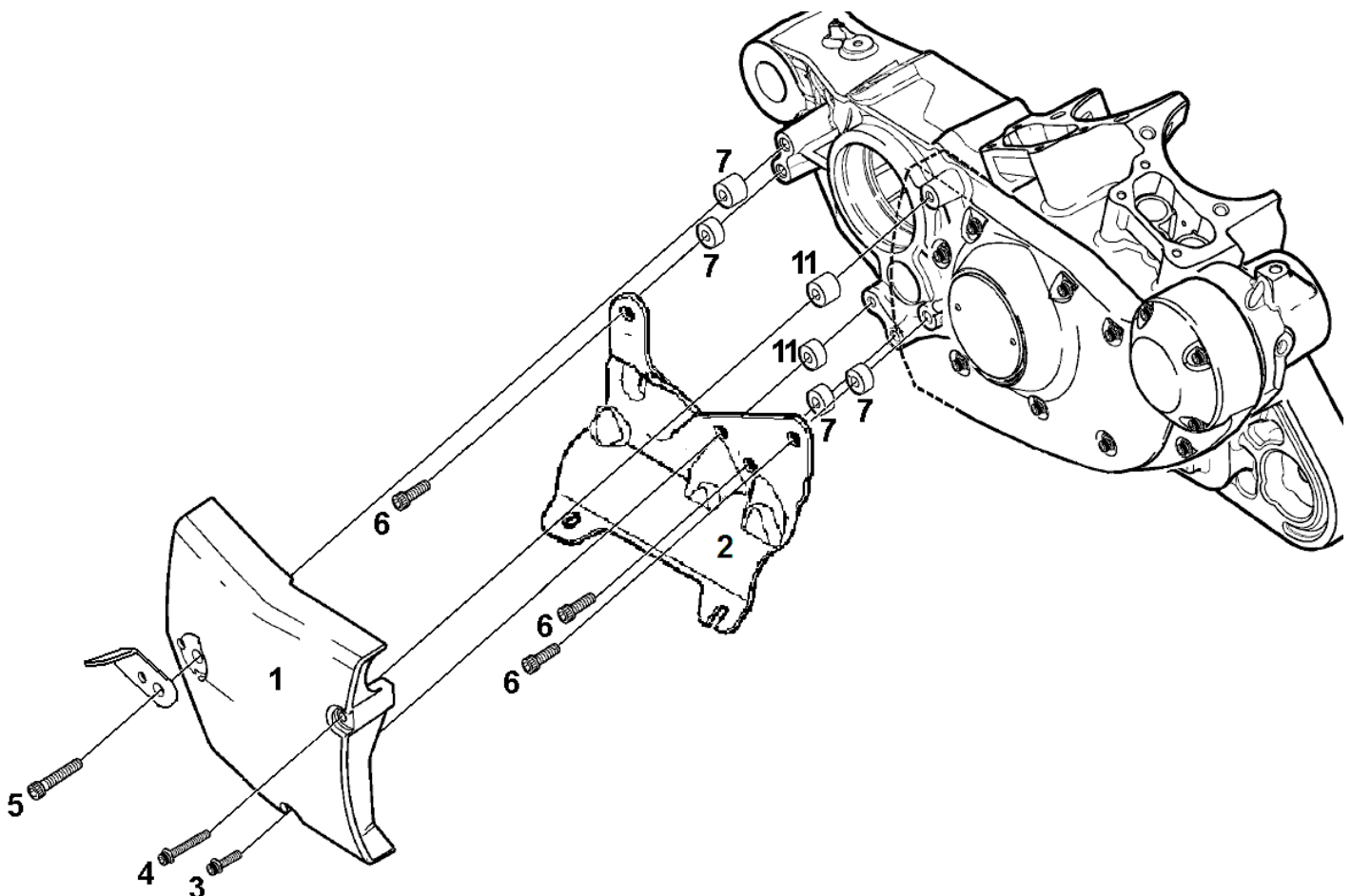

- Montieren Sie die Beltabdeckungen und den Auspuff.

Das Thunderbike-Team wünscht viel Vergnügen.
Gute Fahrt!



Thunderbike
Güterstrasse 5
D-46499 Hamminkeln
Telefon(0049)2852 - 6777 -33
Telefax (0049)2852 - 5444
info@thunderbike.de

**OFFSET-PULLEY KIT
FOR HARLEY-DAVIDSON SPORTSTER WITH ABS (2014->)**



PACKING LIST:

amount	item	number
1	Offset-Pulley	12
2	spacer Ø6,5 x Ø15 x 15mm	11
2	spacer Ø10 x Ø16 x 10mm	9
4	spacer Ø10 x Ø20 x 15mm	7
1	screw UNC $\frac{1}{4}$ x 2 $\frac{3}{4}$ "	4 *)
1	screw UNC $\frac{1}{4}$ x 2 $\frac{1}{4}$ "	3 *)
1	screw UNC $\frac{3}{8}$ x 3"	5 *)
5	screw UNC $\frac{3}{8}$ x 1 $\frac{3}{4}$ "	6 *)
2	screw M6 x 16mm	15 *)

*) use Loctite

MOUNTING INSTRUCTIONS:

- Take care of a safe stand of your bike and shift transmission into Neutral.
- Remove the exhaust, the exhaust bracket (2), the belt cover and the pulley cover (1).

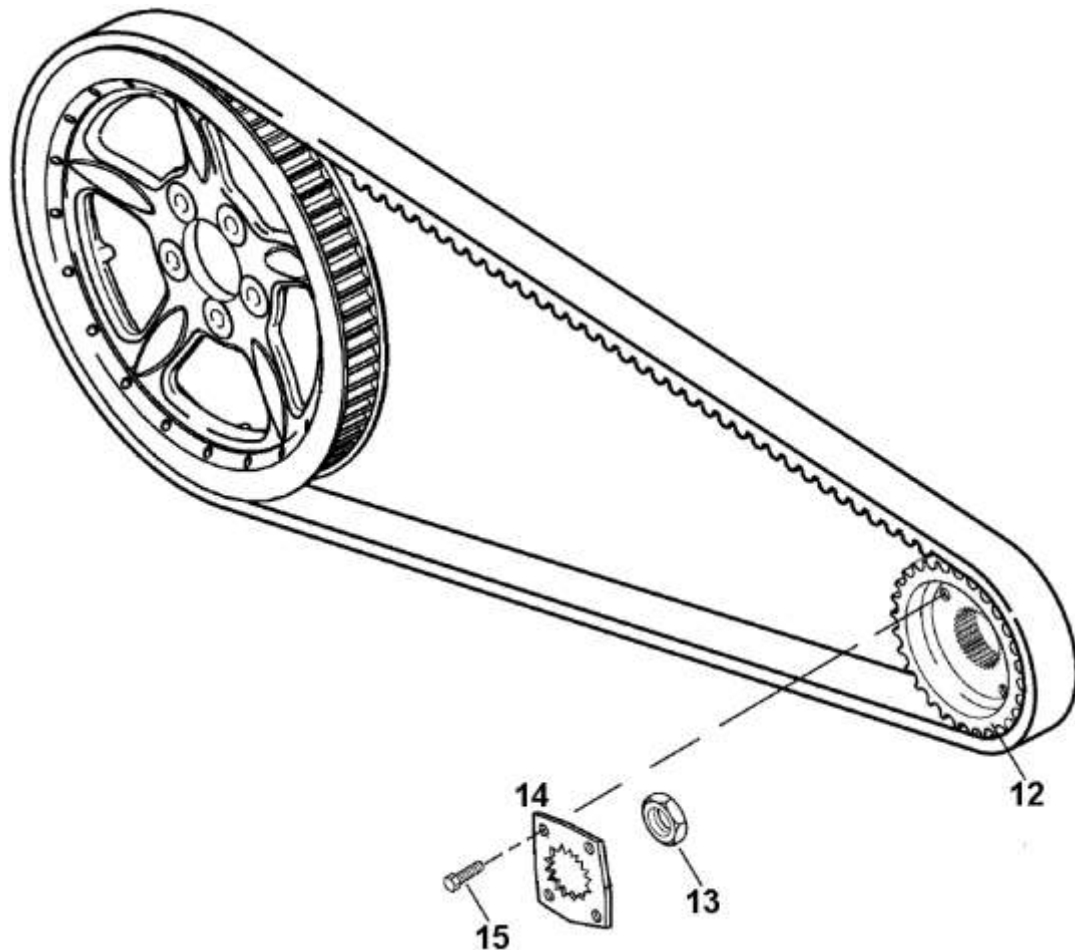

- Remove the belt from your pulley (12) and push it towards the rear wheel (don't bend the belt!).
- Mount the Offset-Pulley instead of your OEM pulley and bring it in position follow your Harley-Davidson® service manual. Attention, the nut (13) is left-handed thread.
- Use the screws M6 x 16 (15) instead of OEM bolts to fix the locking plate (14).

- Move the rear brake master cylinder (8) rightways. Therefor please remove the brake master cylinder bracket (10) and mount it again using 2 spacers (9) and 2 screws $\frac{3}{8}$ UNC x $1\frac{3}{4}$ " (6).

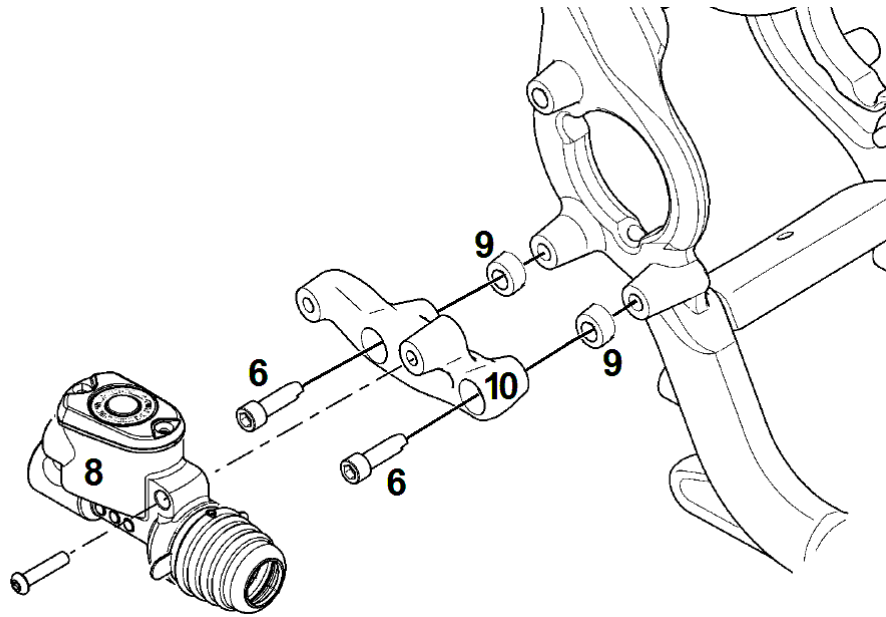

- Mount the exhaust bracket (2) using 3 bolts $\frac{3}{8}$ UNC x $1\frac{3}{4}$ " (6) and additionally one spacer (7) each behind the exhaust bracket. Additionally mount the other spacers (11) behind the exhaust bracket, too. You will mount the pulley cover (1) through them later.
- Mount the belt to the pulley and bolt on your pulley cover (1) using the spacers (7 + 11) between transmission housing and pulley cover.

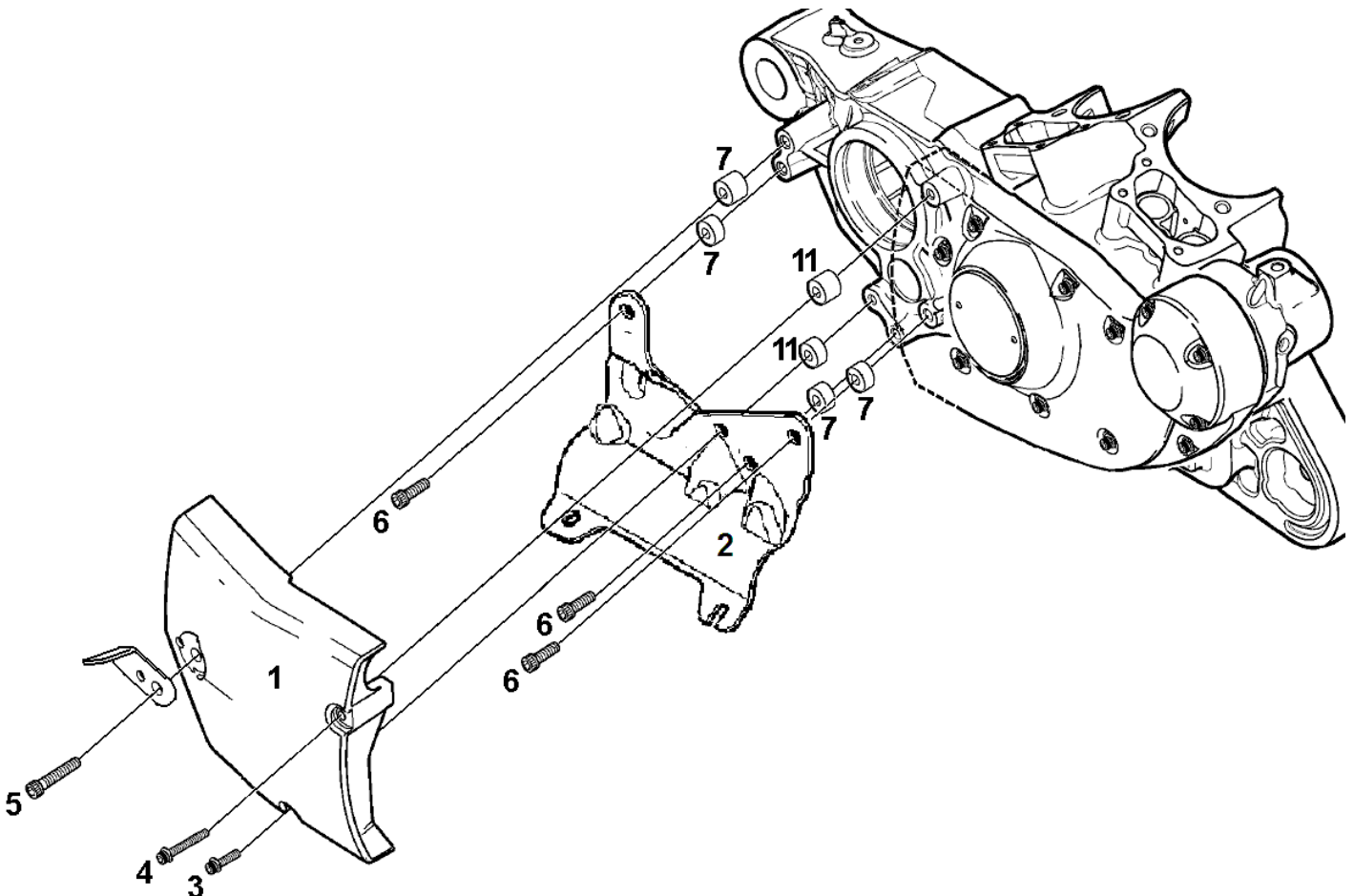

- Mount the belt cover and your exhaust.

Have fun with it!



Thunderbike
Güterstrasse 5
D-46499 Hamminkeln
Telefon (0049) 2852 - 6777 - 33
Telefax (0049) 2852 - 5444
info@thunderbike.de